

VEHICULES T.T.

→ 9/1969

sauf DV, DT, DE

DEPOSE ET POSE D'UNE PLANCHE DE BORD

1763

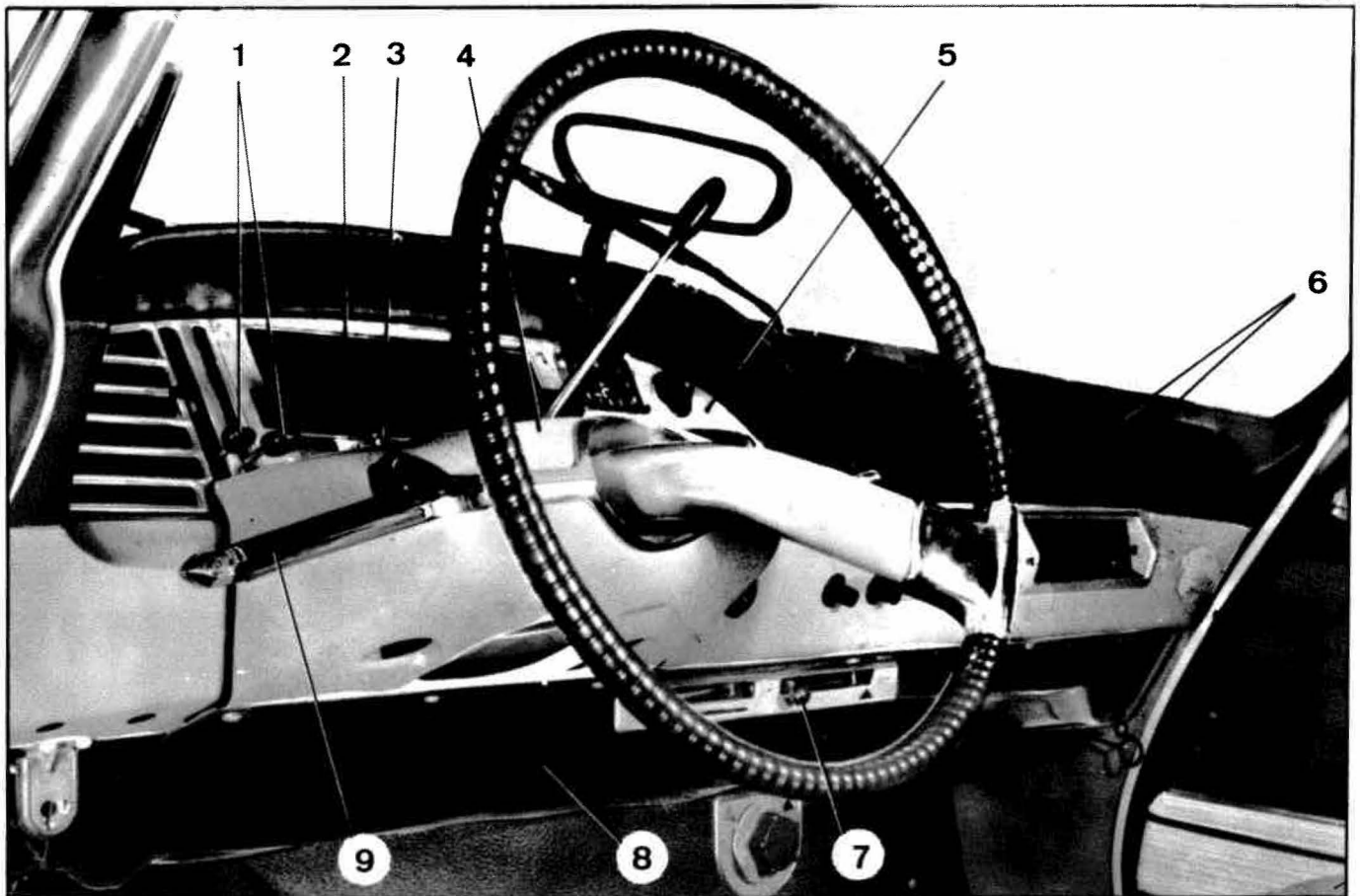

DEPOSE.

1. Déconnecter le câble de la borne négative de la batterie.

2. Déposer les vis de fixation de l'applique de finition de passage de direction.
Dégager l'applique de finition (9).

3. **Déposer le couvercle (4) de support des commandes électriques.**

Pour cela, déposer :

- les vis de fixation de l'encadrement de compteur,
- le bouton (3) de remise à zéro du compteur journalier.
- les boutons droit (6) et gauche (1) des volets d'aération.

Dégager l'encadrement (5) de compteur.

4. **Déposer le compteur (2) :**

Déconnecter les faisceaux électriques de l'encadrement de compteur (2) et dégager celui-ci.

Désaccoupler le flexible de compteur et désaccoupler les faisceaux électriques du compteur.

5. Déposer les boules (7) des leviers de commande des volets de chauffage.

6. Déposer les vis de fixation de la tôle d'habillage sous tablette d'auvent.

Déposer la tôle d'habillage (8).

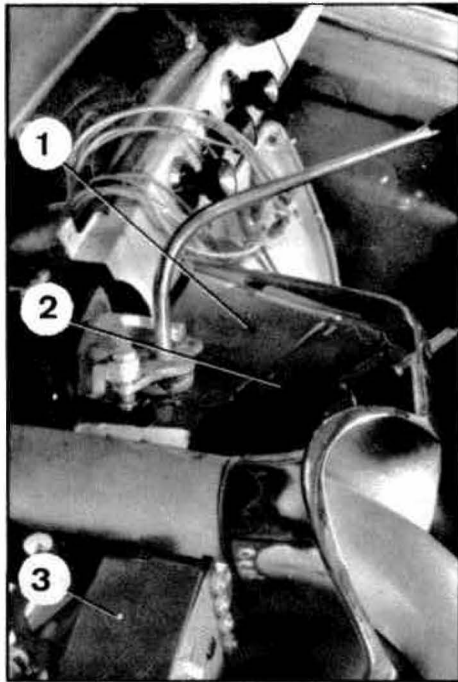

2204

7. Déposer les écrous de fixation du commutateur (2) d'éclairage et d'avertisseur.

Déposer le commutateur (2) avec son faisceau électrique.

8. Déposer les vis de fixation du commutateur (3) des feux indicateurs de direction et d'avertisseur optique. Déconnecter le faisceau électrique.

Déposer le support (1) des commandes électriques avec le commutateur (3).

9. Déposer les vis de fixation de la planche de bord inférieure gauche et la vis de fixation (4) de la buse de désembuage.

Dégager l'ensemble planche de bord supérieure (9) et inférieure (8) côté gauche.

Désaccoupler la buse du tube souple (7) de raccord de buse.

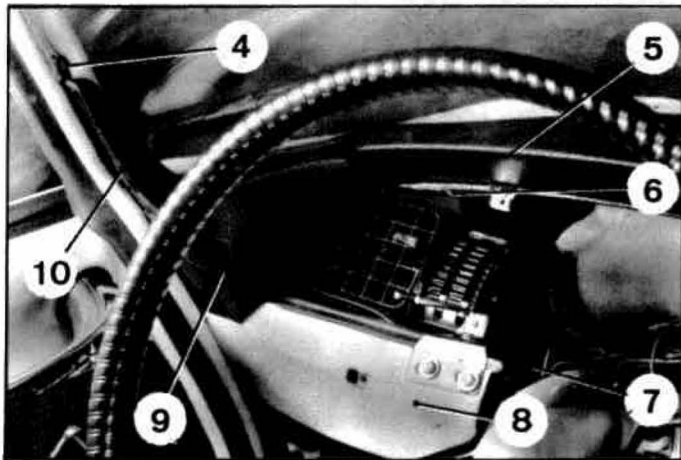

2274

10. Déposer le cendrier

11. Déposer la vis de fixation de la boîte à gants. Déposer celle-ci en la tirant vers l'arrière.

12. Déposer la butée en caoutchouc du support de rétroviseur, et déposer celui-ci.

13. Déposer la grille d'aération droite.

14. Désaccoupler le câble de starter, du carburateur.

15. Déposer l'ensemble droit de la planche de bord.

- Déposer les vis (6) de fixation de la planche de bord supérieure (5).
- Dégager le caoutchouc d'encadrement de pare-brise de la buse de désembuage.
- Déconnecter les faisceaux électriques.
- Désaccoupler les tuyaux en caoutchouc de la pompe lave-glace. (*véhicules équipés d'une pompe à pousser*).
- Dégager l'ensemble planche de bord supérieure (5), inférieure droite (12), buse (11) de désembuage de glace latérale avant droite et buse (13) de désembuage de pare-brise.
- Désaccoupler le tube raccord de la buse de dégivrage latérale droite, et de la buse de dégivrage du pare-brise.
- Déposer l'ensemble planche de bord droite.

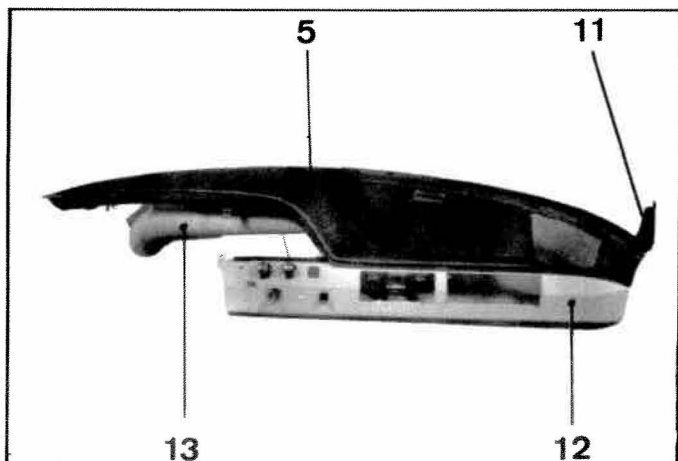

2273

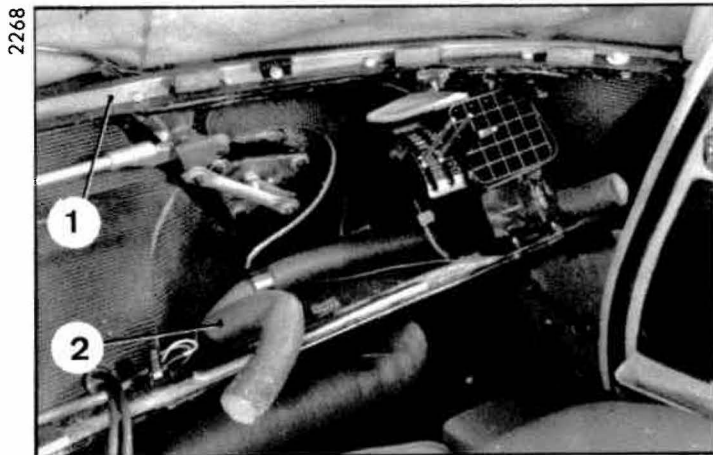

16. Déposer la tôle de finition (1) entre pare-brise et planche de bord.

POSE.

17. Poser l'ensemble droit de planche de bord :

- a) Poser et fixer la tôle (1) de finition, entre pare-brise et planche de bord.
- b) Présenter l'ensemble : buse de désembuage droite (5), buse de dégivrage de pare-brise (3), planche de bord supérieure (4) et inférieure (6).
- c) Accoupler la buse de dégivrage au conduit souple de chauffage avant droit.

Accoupler le tube souple (2) au raccord de buse latérale et au raccord de buse de dégivrage.

- d) Engager à fond la partie supérieure de la planche de bord sous la tôle de finition.
- e) Poser et serrer les deux écrous droit et gauche de fixation de la planche de bord supérieure droite.

18. Fixer le rétroviseur en l'orientant correctement.

19. Mettre en place la boîte à gants. Poser la vis de fixation.

20. Accoupler les tuyaux caoutchouc à la pompe de lave-glace. (véhicules équipés d'une pompe à pousoir).

Accoupler le faisceau électrique à la planche de bord inférieure droite.

21. Accoupler la tirette de starter au carburateur, en prévoyant une légère garde.

22. Poser la grille d'aération droite.

23. Poser l'ensemble gauche de planche de bord :

- a) Présenter l'ensemble planche de bord inférieure (9), supérieure (10) et buse de désembuage gauche.(7).

- b) Poser les vis de fixation de la planche de bord inférieure gauche, et la vis de fixation (8) de la buse de désembuage latérale gauche.

24. Poser le support (12) des commandes électriques. Passer le faisceau du commutateur d'éclairage et d'avertisseur sous la patte support du tunnel de direction.

Fixer le commutateur (13).

Poser la vis de fixation du commutateur (11) des feux indicateurs de direction et d'avertisseur optique.

Accoupler les faisceaux électriques aux commutateurs.

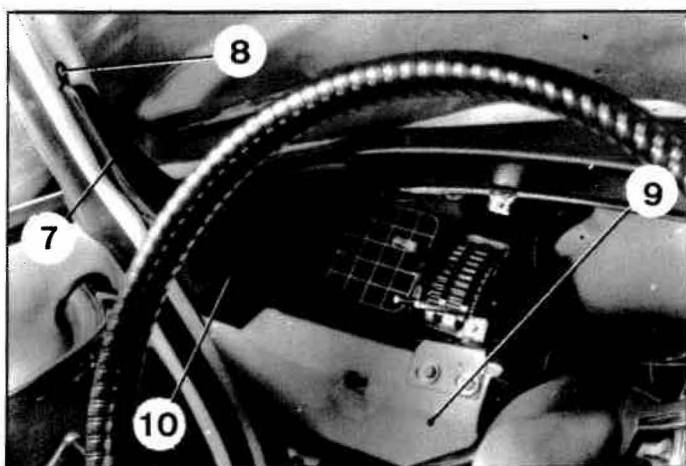
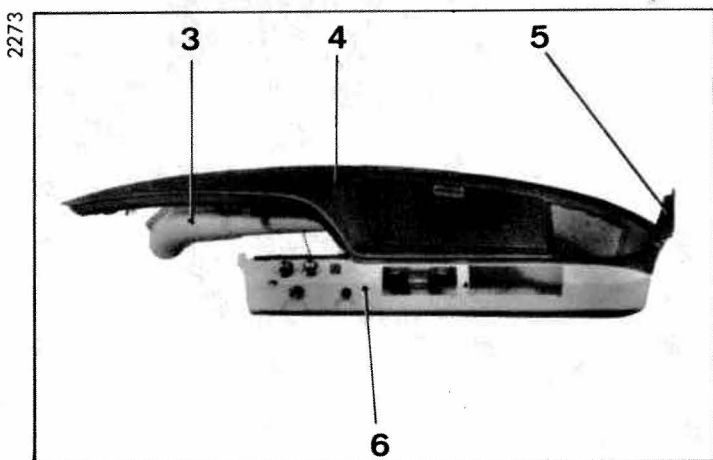

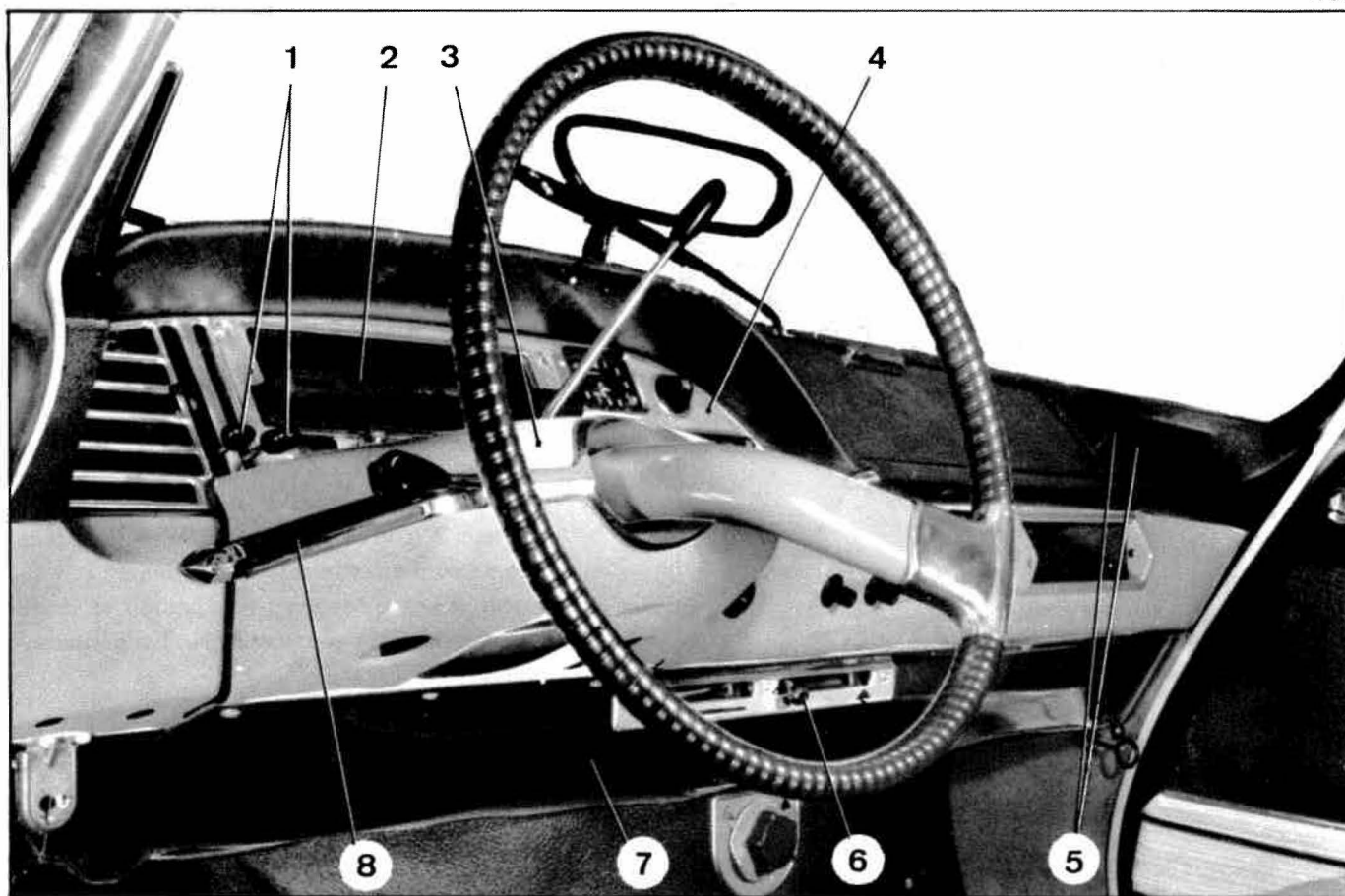

25. Poser la tôle d'habillage (7) sous tablette d'auvent.
Visser les boules (6) des leviers de commande de chauffage.

26. Présenter le compteur (2).

Accoupler :

- les fils

- le flexible au compteur.

Présenter l'encadrement de compteur (4).

Connecter les fils.

Fixer l'encadrement de compteur.

27. Poser le couvercle (3) de support des commandes électriques.

28. Poser et fixer l'applique de finition (8) de passage de direction.

29. Poser les boutons droit (5) et gauche (1) des conduits d'aération.

30. Poser le cendrier.

NOTA : Pour l'accouplement des fils, il est recommandé d'utiliser le schéma d'électrification.

31. Connecter le câble de masse à la borne négative de la batterie.

32. Vérifier le fonctionnement des appareils électriques.

DEPOSE ET POSE D'UNE PLANCHE DE BORD.

VEHICULES T.T.

→ 9/1969

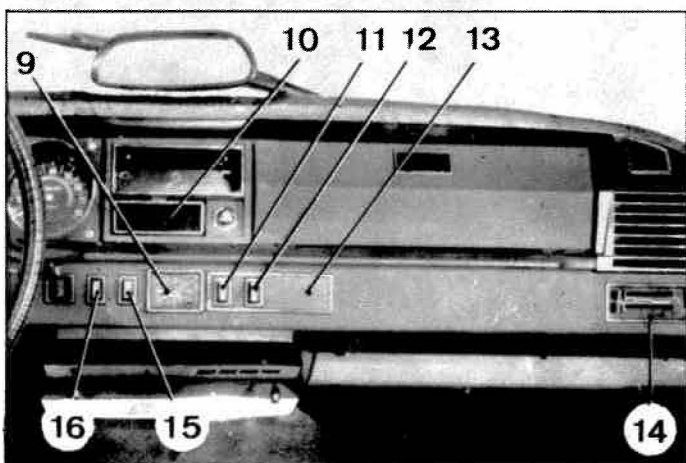
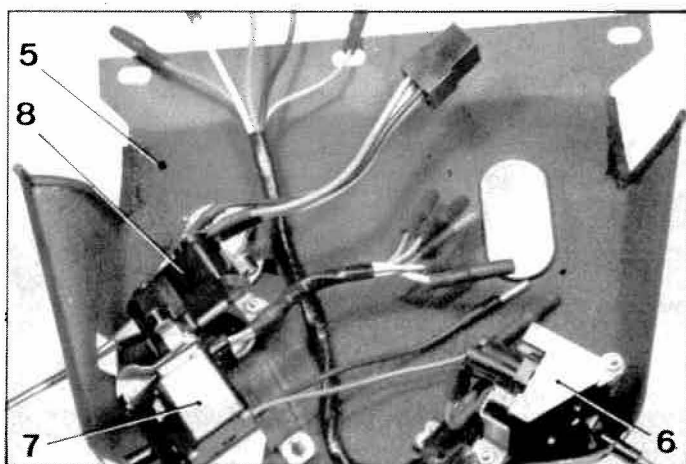
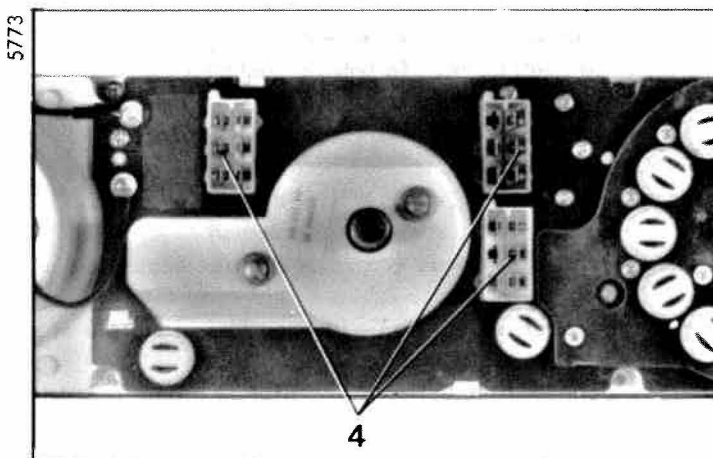
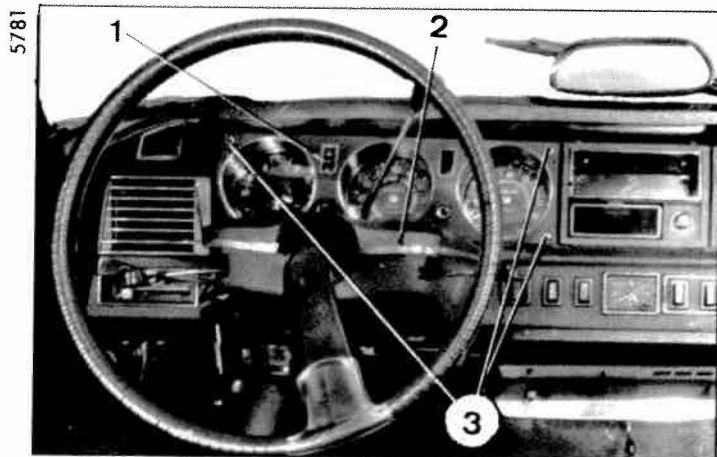

DEPOSE.

1. Déconnecter le câble de la borne négative de la batterie.

Désaccoupler la commande de starter, du carburateur (*sauf D.IE*).

2. Déposer les vis de fixation du couvercle (2) de support des commandes électriques.

Déposer le couvercle (2).

3. Déposer le bloc-contrôle (1) :

a) Déposer les vis de fixation (3) du bloc contrôle (1). Désaccoupler les deux parties du câble de compteur. (dans le compartiment moteur).

b) Dégager le bloc-contrôle :
- désaccoupler le flexible de compteur,
- déconnecter les trois prises d'alimentation (4), du bloc-contrôle.

c) Déposer le bloc-contrôle (1).

4. Déposer le support (5) des commandes électriques :

a) Pour cela, déposer :

- les vis de fixation inférieure,
- les écrous et rondelles de fixation supérieure.

b) Déconnecter les fils et déposer le support (5) avec ses commandes :

- d'essuie-glace, lave-glace (8),
- de changement de direction (7),
- d'éclairage (6).

5. Déposer les enjoliveurs (14) droit et gauche de commande d'aération.

6. Dégager la plaque support (13).

Déconnecter les fils des interrupteurs (11) et (12).

7. Dégager la montre (9).

Déconnecter les fils d'alimentation de la montre.

8. Dégager les interrupteurs (15) et (16) de plafonnier et de feux de position.

Déconnecter les fils des interrupteurs (15) et (16).

9. Déposer le cendrier (10).

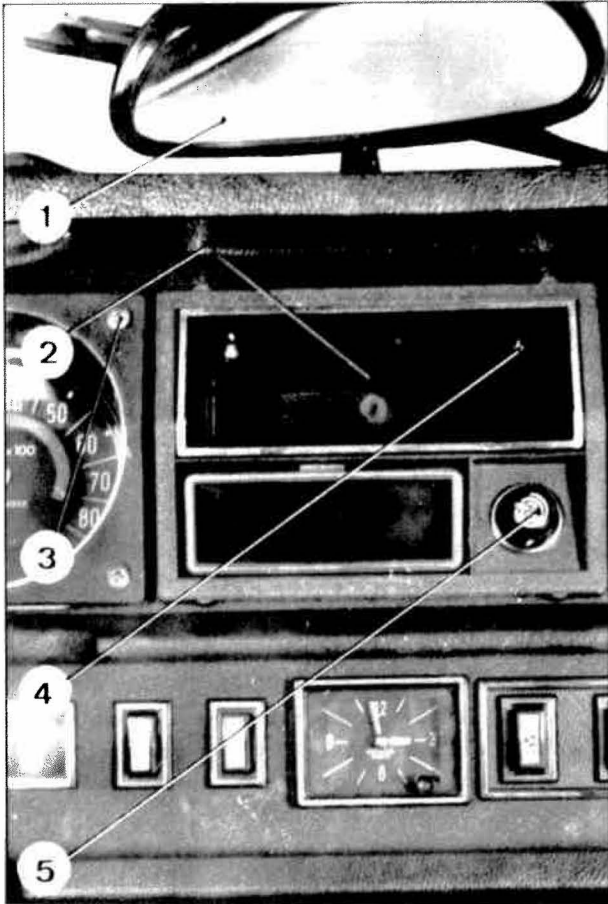

5779

10. Déposer l'obturateur (8) du logement de haut-parleur du poste radio.
11. Déposer le logement (2) du poste radio :
 - déposer les vis (3) et (4),
 - dégager le logement (2).
12. Déposer le rétroviseur (1) et la butée caoutchouc du support de rétroviseur.
13. Déposer l'allume-cigare (5), et déconnecter son fil d'alimentation.
14. Déposer les vis (9) et (14) et dégager l'enjoliveur (12) de commande de chauffage.
15. Déposer les commandes (10) et (13) de chauffage.
16. Déposer la planche de bord (7) :
 - Par l'intérieur de la boîte à gants :
 - a) dégager l'obturateur plastique,
 - b) déposer l'écrou de fixation de la partie supérieure de planche de bord.
 - Déposer les vis (11) et (15) de fixation de la partie inférieure de planche de bord.
 - Déposer les deux écrous de fixation supérieure de planche de bord.
 - Déposer les vis (6) de fixation latérale droite et gauche de planche de bord.
 - Déposer l'enjoliveur du barillet de clé de contact.
 - Dégager la planche de bord (7).

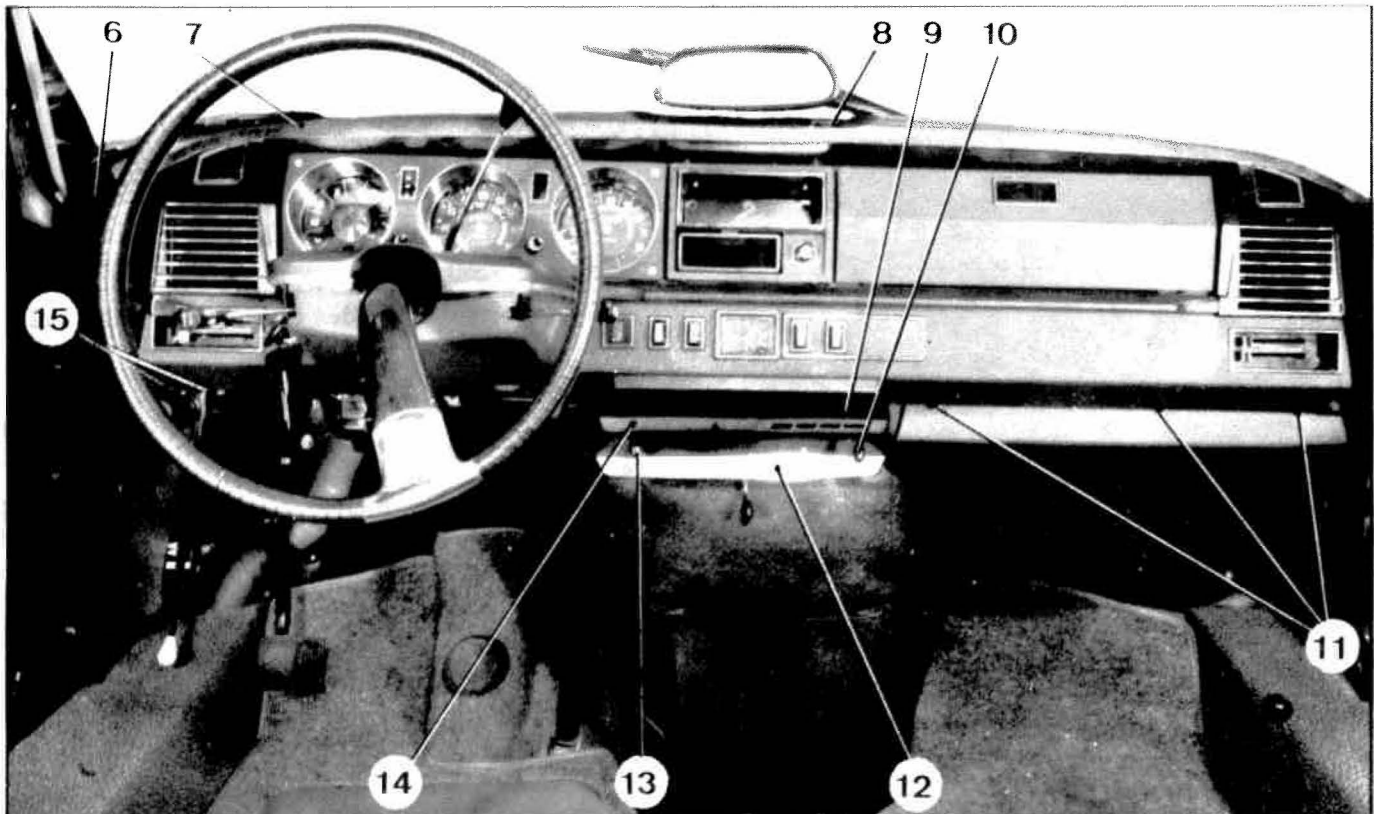

5781

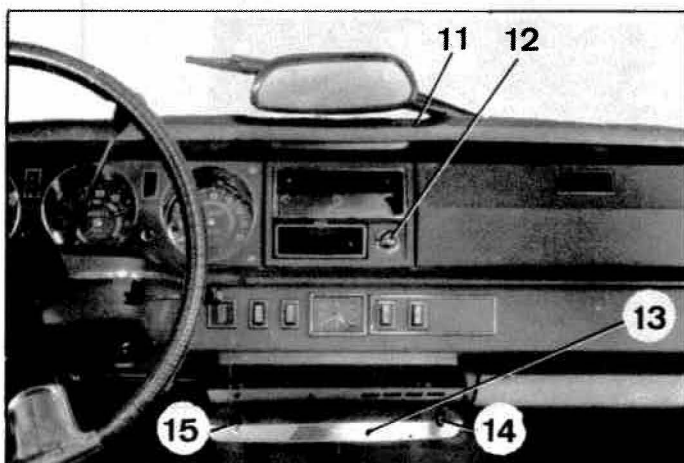
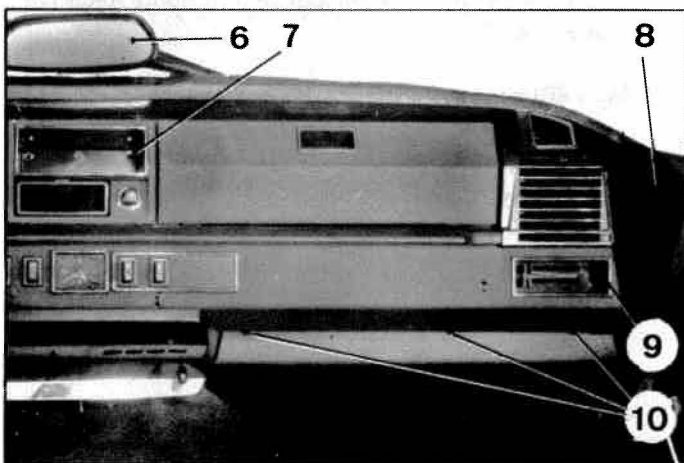
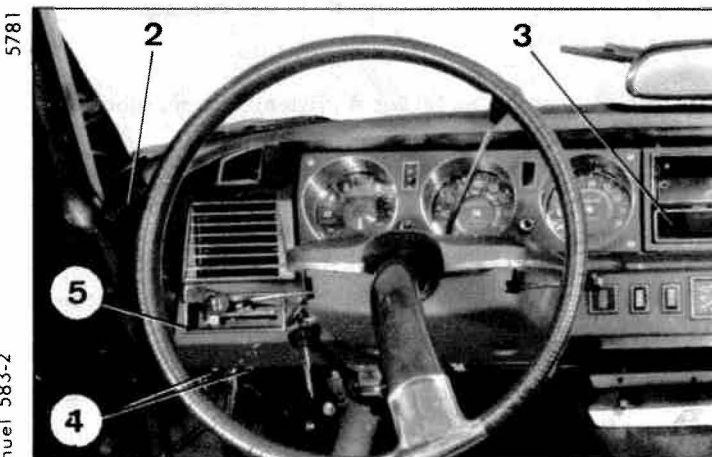
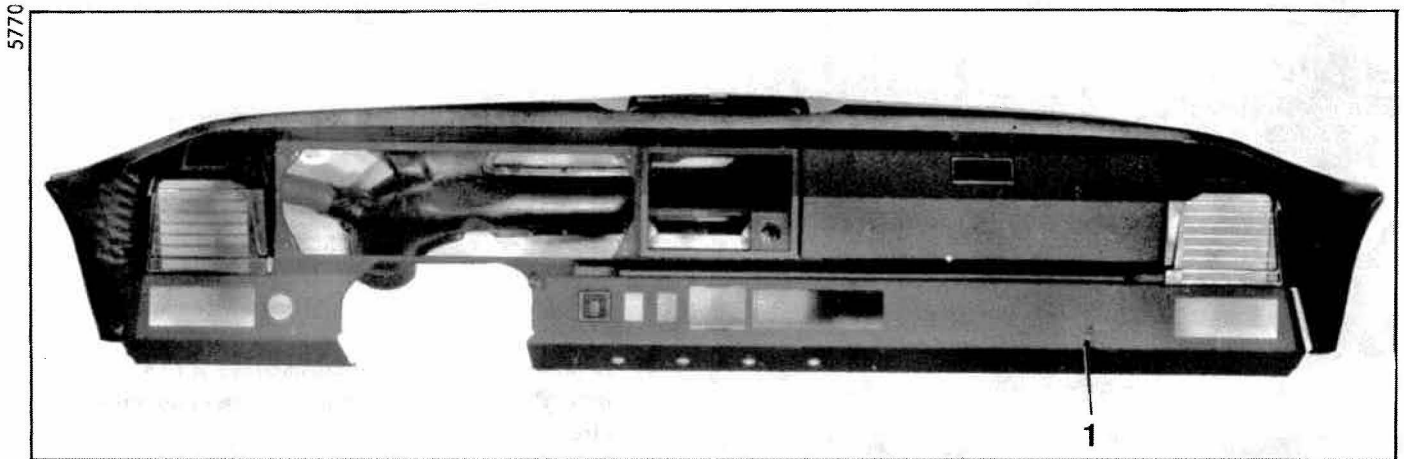

POSE.

17. Poser la planche de bord (1) :

- a) Présenter et mettre en place la planche de bord.
- b) Fixer la planche de bord (1) :
 - Poser les écrous et rondelles de fixation supérieure,
 - Poser les vis (2) et (8) de fixation latérale.
 - Poser les vis (4) et (10) de fixation inférieure.
 - Poser l'enjoliveur du barillet de clé de contact.

18. Poser l'obturateur plastique à l'intérieur de la boîte à gants.

19. Poser et fixer les commandes (14) et (15) de chauffage.
Poser et fixer l'enjoliveur (13) des commandes de chauffage.

20. Poser les enjoliveurs (5) et (9) de commande d'aération.

21. Connecter le fil d'alimentation de l'allume-cigare.
Poser l'allume-cigare (12).

22. Poser et fixer le rétroviseur (6) et sa butée caoutchouc.

23. Poser et fixer le logement (7) du poste radio.
Poser l'obturateur (11) du logement de haut-parleur du poste radio.

24. Poser le cendrier (3).

5779

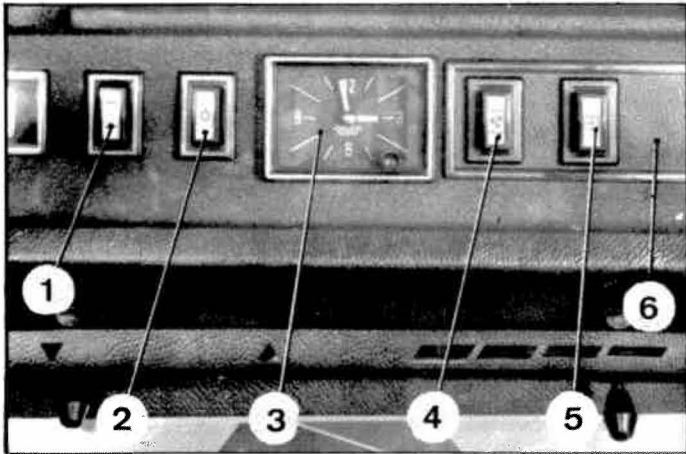

5774

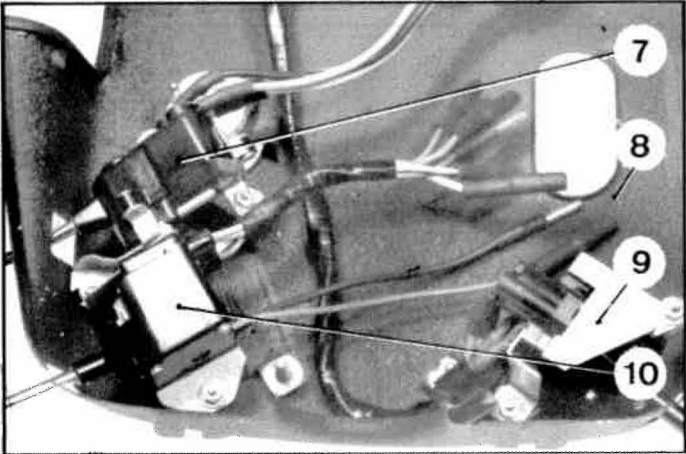

5878

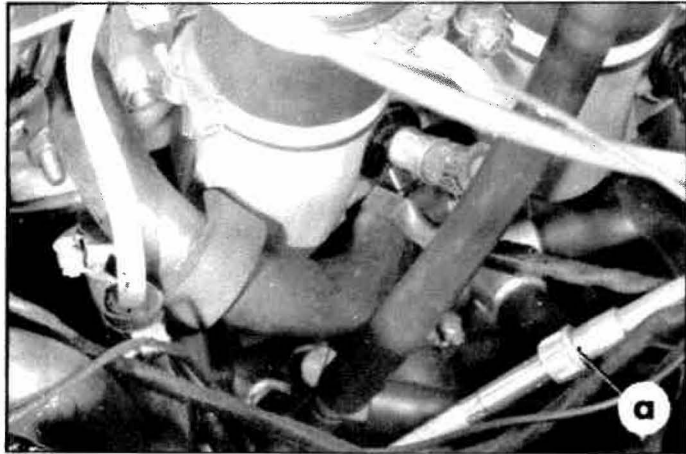

5772

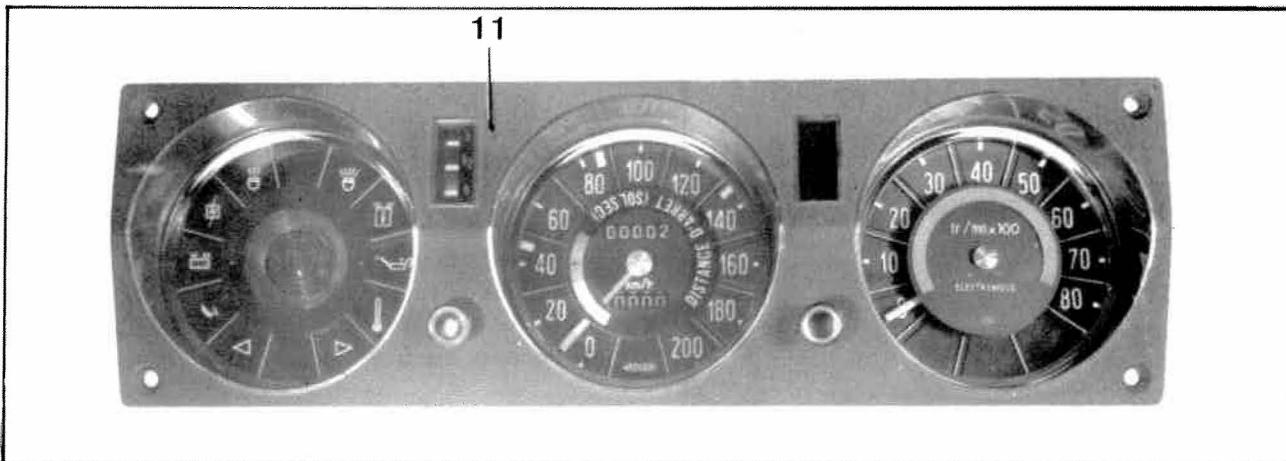

25. Connecter les fils des interrupteurs de plafonnier (2) et de feux de position (1).
Poser les interrupteurs (1) et (2).
26. Connecter les fils d'alimentation de la montre (3).
Poser la montre (3).
27. Connecter les fils des interrupteurs de chauffage (4) et de lunette arrière chauffante (5).
Poser la plaque support (6) des interrupteurs.
28. Connecter les fils des commandes d'essuie-glace, lave-glace (7), d'éclairage (9), de changement de direction (10).
29. Poser et fixer le support (8) des commandes électriques.
30. Connecter les prises d'alimentation du bloc - contrôle (11).
a) Accoupler le flexible de commande au compteur et à la liaison dans le compartiment moteur.
b) Poser et fixer le bloc contrôle (11).
31. Poser et fixer le couvercle du support des commandes électriques.
32. Accoupler la commande de starter au carburateur. (*sauf D.IE*).
33. Connecter le câble de masse à la borne négative de la batterie.
34. Vérifier le fonctionnement des appareils électriques.

VEHICULES DV, DT, DE

—> 9/1969

DEPOSE ET POSE D'UNE PLANCHE DE BORD

2847

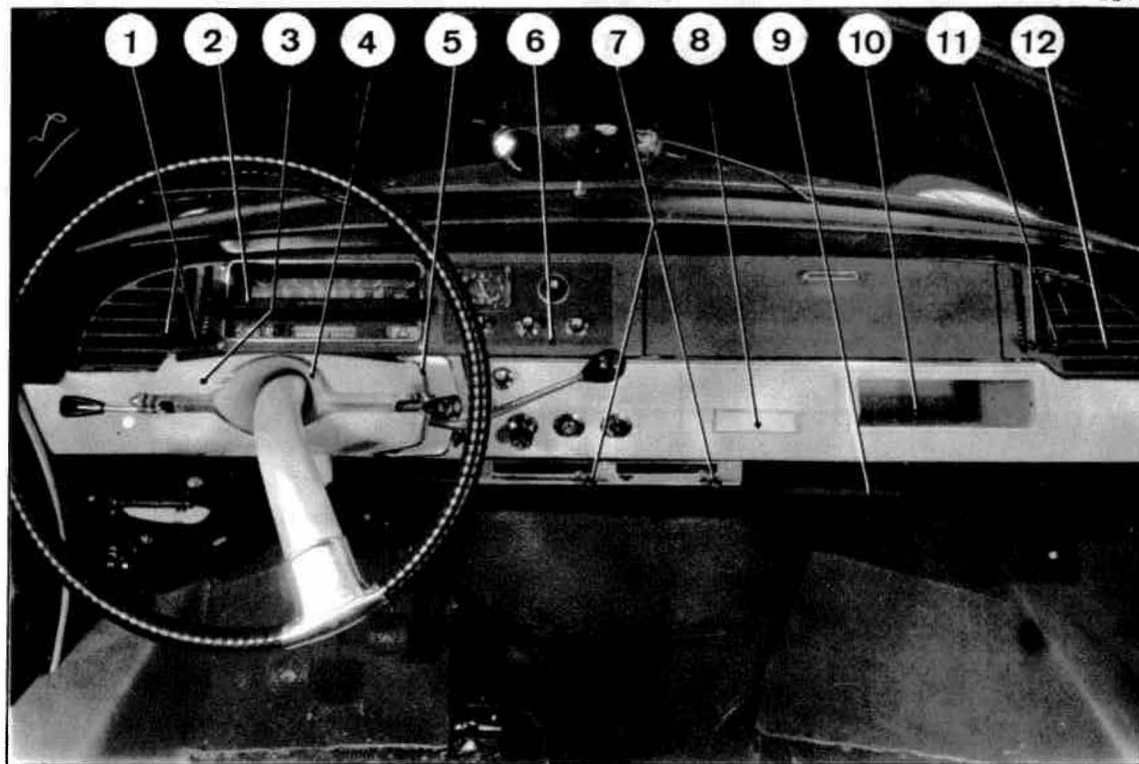

DEPOSE.

1. Déconnecter le câble de la borne négative de la batterie.

2. Déposer les vis de fixation de l'applique de finition (4) du passage de direction et de l'applique de finition (5) de passage du levier de changement de vitesses.

3. Dégager :
- l'applique de finition (5) de passage du levier de changement de vitesses.
- l'applique de finition (4) du passage de direction.

4. Déposer les cales en caoutchouc sous l'applique de finition.

5. Déposer le couvercle (3) du support des commandes électriques

6. Déposer l'encadrement de compteur (6) :

Déposer :

- les quatre vis autour du compteur,
- la vis sur le support situé sous le couvercle de boîte à gants,
- les boules (1) de commande du volet d'aération gauche,

Débrancher le faisceau électrique des boutons de commande et de la montre.

Désaccoupler le bouton lave-glace de la pompe, Déposer l'encadrement.

7. Déposer le compteur (2) :

- Désaccoupler le flexible de compteur.
- Dégager le compteur.
- Déconnecter le faisceau électrique.
- Déposer le compteur.

8. Déposer les boules (11) de commande du volet d'aération droite et la grille (12) d'aération droite.

9. Déposer la tôle d'habillage (9).
Déposer les boules (7) des leviers de commande.
Déposer la tôle d'habillage (9).

10. Déposer le cendrier (8) et la boîte à gants (10).



11. Débrancher les faisceaux :

- du rhéostat d'éclairage de tableau de bord,
- du commutateur (3) indicateur de direction.

12. Déposer :

- les écrous de fixation du commutateur d'éclairage et d'avertisseur (1),
- la vis de fixation du commutateur indicateur de direction (3) sur la patte support du tunnel de direction.

13. Déposer le support des commandes électriques (2)

- avec le commutateur de feux indicateur de direction (3).

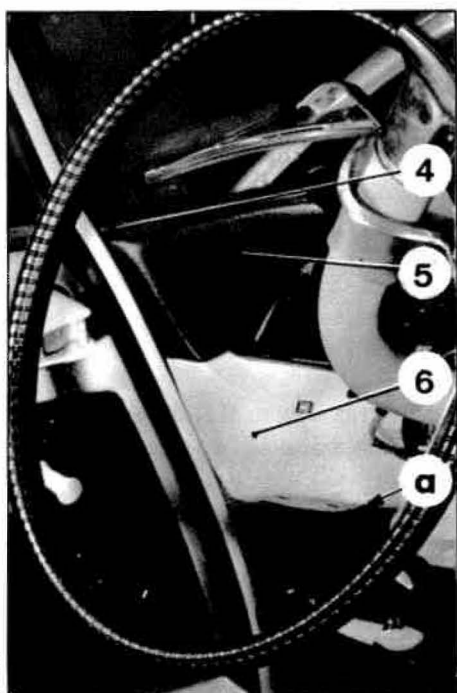

14. Déposer :

- la vis de fixation en « a » de la planche de bord inférieure gauche,
- la vis de fixation (4) de la planche de bord supérieure gauche.

15. Dégager et déposer l'ensemble planche de bord supérieure (5) et inférieure gauche (6).

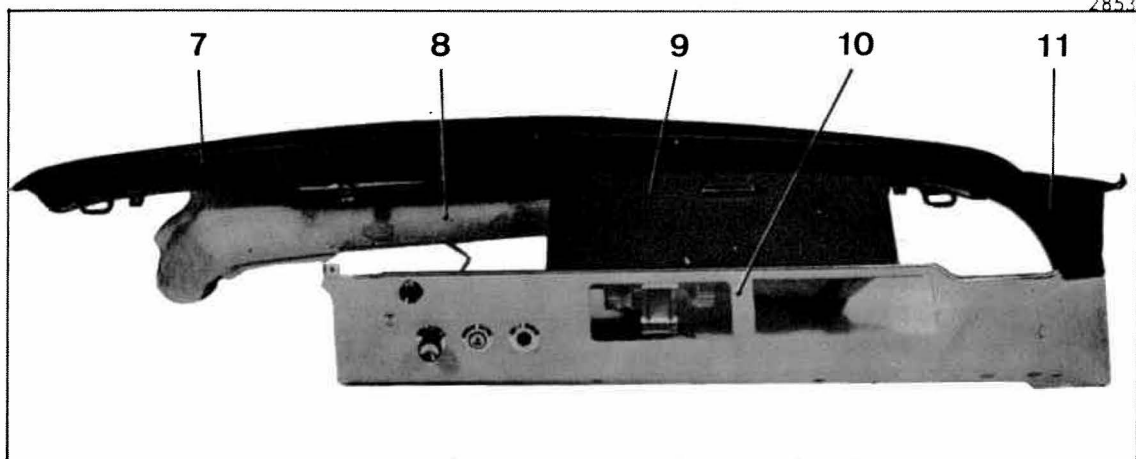
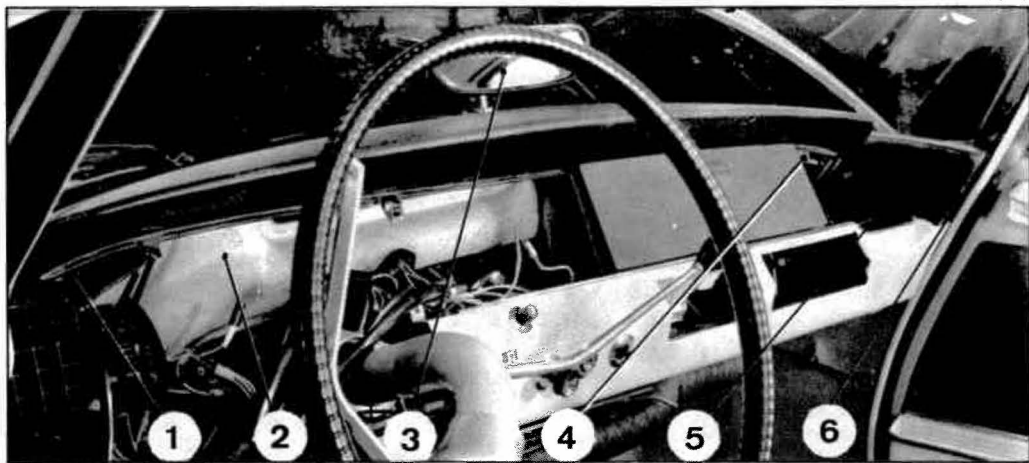
**16. Désaccoupler :**

- le faisceau de la planche de bord inférieure droite,
- la tirette de starter du carburateur.

17. Déposer :

- la vis (6) de la garniture gauche (5)
- le rétroviseur (3),
- les écrous de fixation (4) et (1) de la planche de bord supérieure.

- 18. Désaccoupler le conduit souple placé entre le conduit de répartition et la buse de désembuage (2) du pare-brise.**

19. Déposer l'ensemble :

- planche de bord supérieure droite (7),
- planche de bord inférieure droite (10),
- garniture droite (11),
- buse de dégivrage (8),
- boîte à gants (9).

- 20. Déposer la tôle de finition entre pare-brise et planche de bord supérieure.**

2850

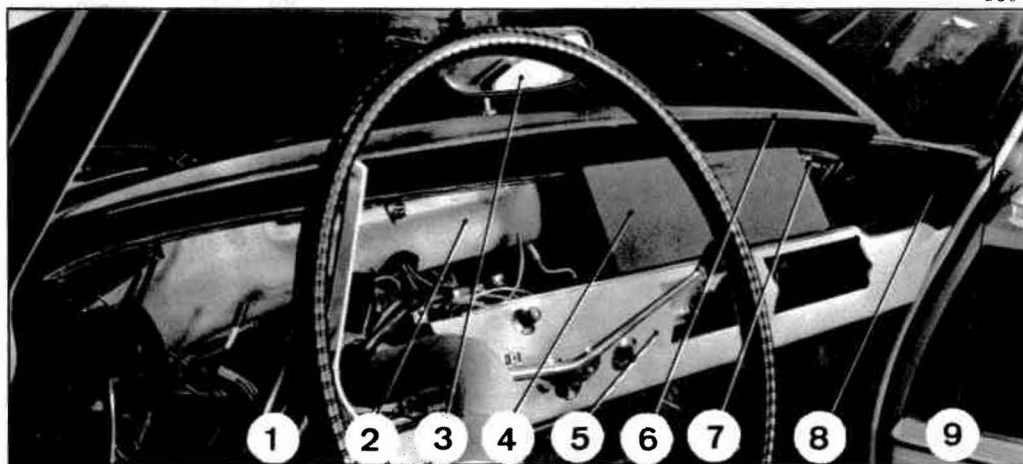

POSE.

21. Fixer la tôle de finition entre pare-brise et planche de bord supérieure.

22. Présenter l'ensemble :

- planche de bord supérieure droite (6) avec la garniture (8),
- planche de bord inférieure droite (5),
- boîte à gants (4),
- buse de dégivrage (2) de pare-brise.

23. Mettre en place cet ensemble de façon que la patte de fixation de rétroviseur passe entre les deux sorties de la buse de dégivrage, et que les vis de fixation (1) et (7) passent dans les pattes de la planche de bord.

24. Engager la tirette de starter dans le trou de passage sur la tôle moteur.

25. Accoupler le conduit souple au conduit de répartition et à la buse de dégivrage (2) de pare-brise.

26. Engager à fond la partie supérieure de la planche de bord sous la tôle de finition.

27. Serrer les deux écrous de fixation de la planche de bord (1) et (7).

28. Visser le rétroviseur (3) en l'orientant.

29. Poser et serrer la vis de fixation (9) de la garniture (8).

30. Accoupler le faisceau à la planche de bord inférieure droite.

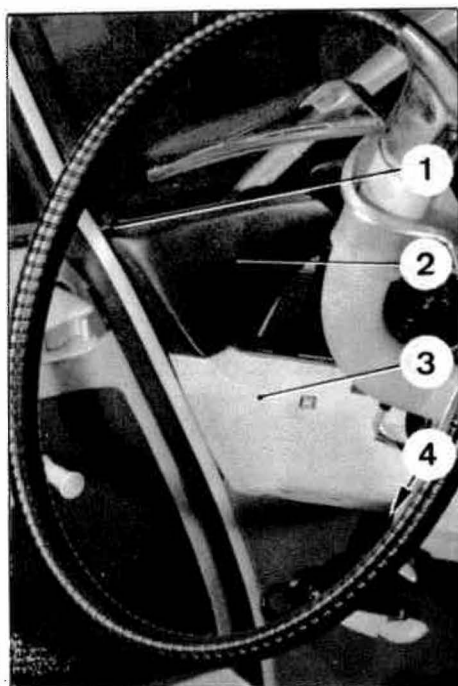

2851

31. Présenter l'ensemble :

- planche de bord supérieure gauche (2) ,
- planche de bord inférieure gauche (3).

Engager à fond la planche de bord supérieure gauche sous la tôle finition et sous la planche de bord supérieure droite.

Poser :

- la vis de fixation (1),
- la vis de fixation (4) de la planche de bord supérieure et inférieure gauche.



Manuel 583-2

2852

32. Faire passer le faisceau du commutateur d'éclairage et d'avertisseur sous la patte support du tunnel de direction.

33. Fixer :

- le commutateur d'éclairage et d'avertisseur (5)
- la patte du support tube volant, au support de commutateur éclairage et avertisseur,
- le commutateur des feux indicateurs de direction (6), sur la patte support du tunnel de direction.

2847

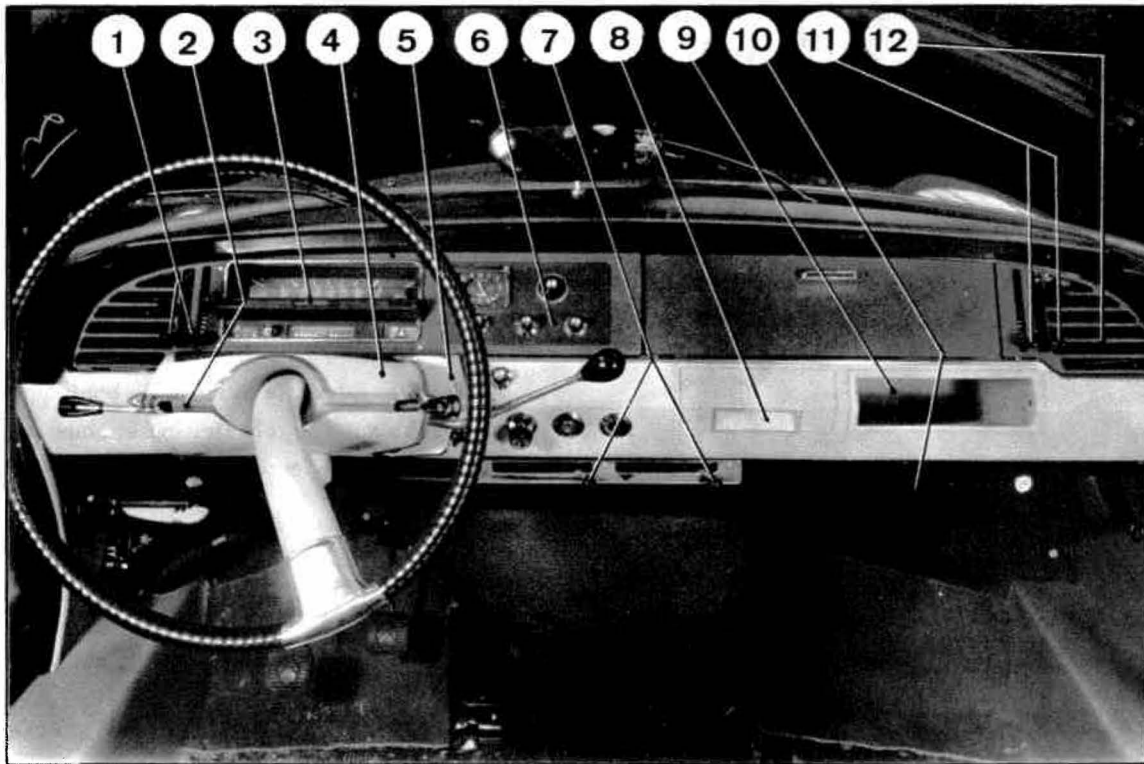
**34. Présenter le compteur (3).**

Accoupler les faisceaux électriques au compteur.

Mettre le compteur (3) en place.

Accoupler le câble de compteur de vitesse.

Présenter l'encadrement de compteur (6).

- Connecter les faisceaux électriques.
- Accoupler le bouton de commande du lave-glace à la pompe lave-glace.

Fixer l'encadrement de compteur (6).

35. Poser les boutons (1) de commande du volet d'aération gauche.**36. Poser la grille d'aération droite (12).**

Poser les boutons (11) de commande du volet d'aération droit.

37. Présenter et poser le couvercle du support des commandes électriques (4).**38. Présenter :**

- l'applique de finition (2) de direction avec sa butée caoutchouc.
- l'applique de finition (5) de passage du levier de vitesse avec sa butée caoutchouc.

Les fixer.

39. Poser et fixer la boîte à gants (9).**40. Poser le cendrier (8).****41. Présenter et fixer la tôle d'habillage (10)****42. Visser les boules (7) des leviers de commande de volets de chauffage et d'aération.****43. Connecter le câble de masse à la borne négative de la batterie.**

Vérifier le fonctionnement des appareils électriques.

VEHICULES DX, DJ

→ 12/1967

I - DEPOSE ET POSE D'UN DEMARREUR A LANCEUR

1544

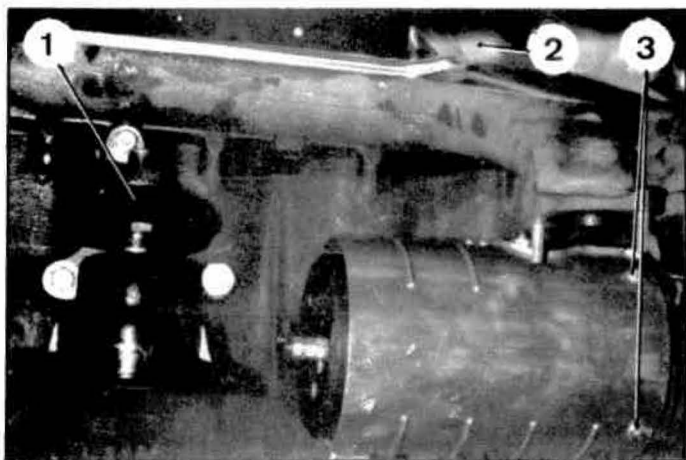

DEPOSE.

1. Déconnecter :
 - le câble de la borne négative de la batterie
 - le câble d'alimentation du démarreur.
 Déposer la batterie et son support (*sur les véhicules dont la batterie est placée à droite*).
2. Plier vers le haut l'écran protecteur (1) du support moteur.
3. Déposer :
 - le filtre à air et son support,
 - l'écran de protection (2) de la tubulure d'échappement,
 - les deux vis de fixation (3) de l'écran du démarreur.
4. Placer la commande manuelle des hauteurs en *position basse* et déposer le bloc pneumatique avant droit. Placer un bouchon obturateur sur le cylindre.
5. Déposer :
 - la masse (4),
 - la plaque d'insonorisation (5).
6. Faire glisser l'écran (6) du démarreur au maximum vers l'avant du moteur afin de dégager le collier. Déposer la vis (8) par le dessus à l'aide d'une clé à tube de 12 mm. Déposer le collier (7) en le faisant glisser vers l'arrière du démarreur. Dégager l'écran (6) du démarreur.
7. Déposer les trois vis de fixation du démarreur. Dégager le démarreur vers l'arrière et vers le haut. Pour faciliter la dépose il est possible de fixer un câble sur le goujon arrière du démarreur.

1347

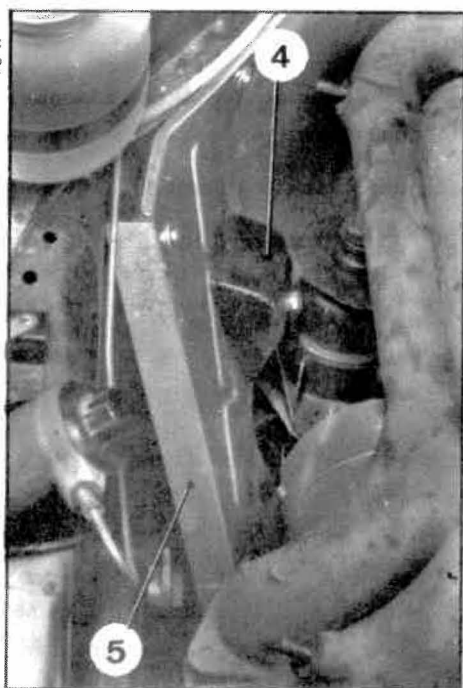

POSE.

8. Engager l'écran (6) du démarreur, le glisser au maximum sous le support moteur.
9. Mettre le démarreur en place. Serrer les trois vis de fixation.
10. Ramener l'écran (6) du démarreur au-dessus du démarreur et le faire glisser vers l'avant.
11. Poser le collier et serrer la vis (8).
12. Mettre l'écran (6) en place. Serrer les deux vis de fixation. (3).

1540

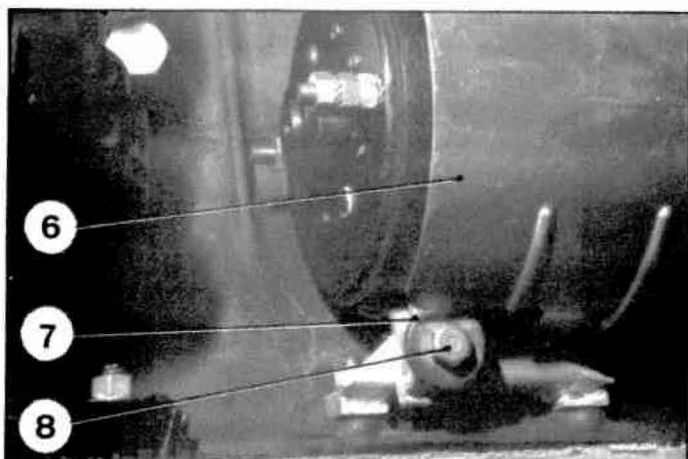

1347

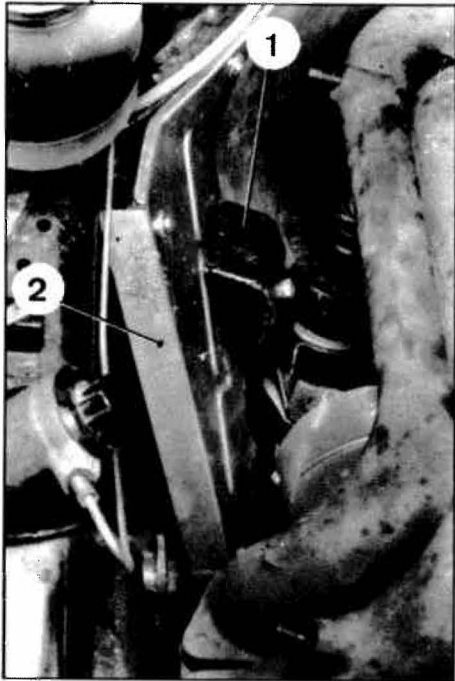

13. Poser :

- la plaque d'insonorisation (2),
- la masse insonorisante (1).

14. Reformer l'écran de protection (3) du support moteur.

15. Poser :

- l'écran de protection (4) de la tubulure d'échappement,
- le filtre à air et son support,
- le support batterie et la batterie.
(véhicule dont la batterie est placée à droite)

1544

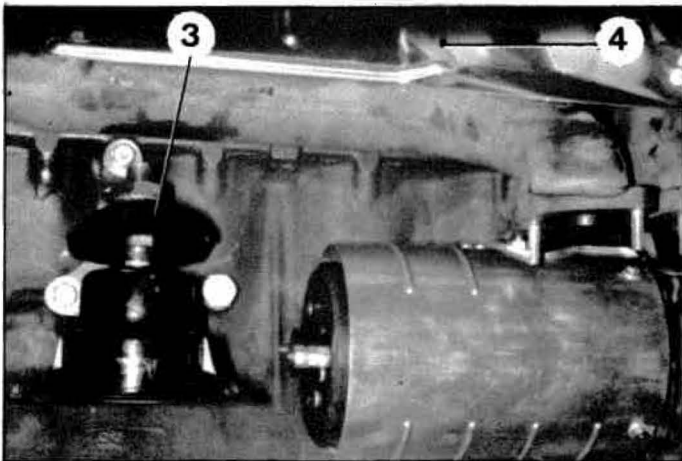
16. Connecter le câble à la borne positive de la batterie.
(véhicule dont la batterie est placée à droite).

Connecter le câble de masse à la borne négative de la batterie et le câble d'alimentation du démarreur.

17. Poser le bloc pneumatique avant droit.

VEHICULES	DX. DJ	→	12/1967
	DY. DL	→	7/1968
	DV. DT	→	9/1968

II - DEPOSE ET POSE D'UN DEMARREUR A SOLENOÏDE

DEPOSE.

1. Déconnecter le câble de la borne négative de la batterie.
Si la batterie est placée à droite, la déposer ainsi que son support.
2. Placer la commande manuelle des hauteurs en *position basse* et déposer la sphère de suspension avant droite.
3. Déposer les tubulures d'échappement.
4. Déposer l'écran (2), Pour cela :
 - Desserrer les trois vis (1)
 - Déposer l'écrou (3) avec sa rondelle grower, du goujon de fixation du palier arrière du démarreur.
 - Déposer l'écran (2) en le dégageant vers l'arrière.
5. Déconnecter le câble d'alimentation de la borne (5) du solénoïde.
6. Déposer :
 - les trois vis avant (6)
 - les deux vis arrière (4).
 Dégager le démarreur.

POSE.

7. Mettre en place le démarreur sur le groupe moteur.
Le fixer à l'aide :
 - des trois vis avant (6),
 - des deux vis arrière (4) (rondelle éventail sous tête)
8. Si le véhicule est équipé d'un relais de démarreur, vérifier que le shunt (7) est bien en place comme indiqué sur la figure ci-contre.
9. Connecter le câble d'alimentation à la borne (5) du solénoïde.
10. Poser l'écran (2):
Engager l'écran (2) sous les trois rondelles plates des vis (1) (des lumières ouvertes sont prévues) et sur le goujon arrière « a ».
Serrer l'écrou (3) (rondelle grower).
Serrer les trois vis (1) (rondelles plate et éventail).
11. Poser les tubulures d'échappement.
12. Poser la sphère de suspension avant droite.
13. Cas d'une batterie placée à droite :
 - Fixer le support de batterie,
 - Poser la batterie.
14. Connecter le câble de masse à la borne négative de la batterie.

3933

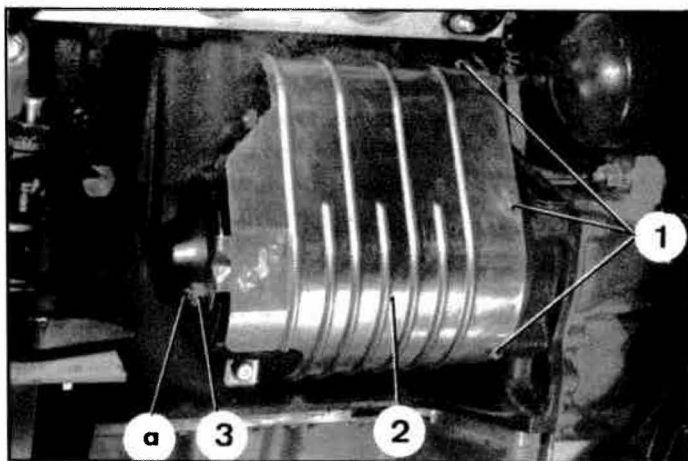

Manuel 583-2

3934

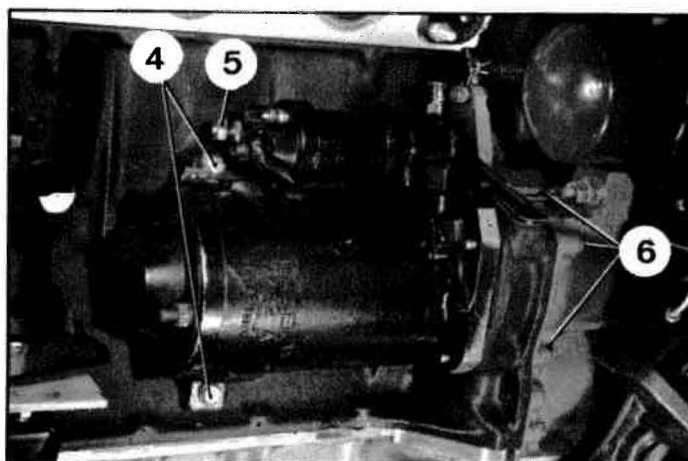

3935

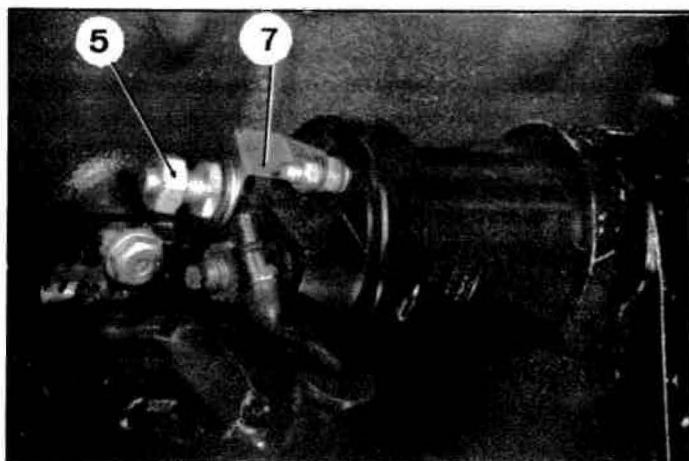

VEHICULES DY. DL → 7/1968
DV. DT → 9/1968

III - DEPOSE ET POSE D'UN DEMARREUR A LANCEUR

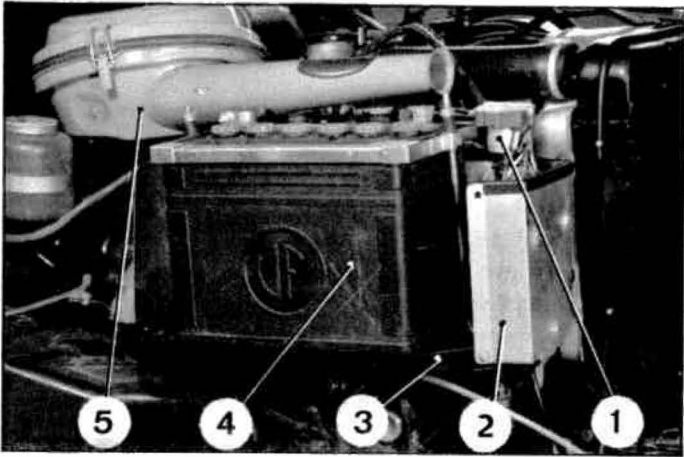

DEPOSE.

1. Déconnecter :
 - le câble de la borne négative de la batterie,
 - la borne positive de la batterie,
 - les fils du relais (1) de démarreur.
2. Cas d'une batterie placée à droite :
Déposer la batterie (4).
Dégager par le côté droit le support de batterie (3) avec son écran (2) et le régulateur.

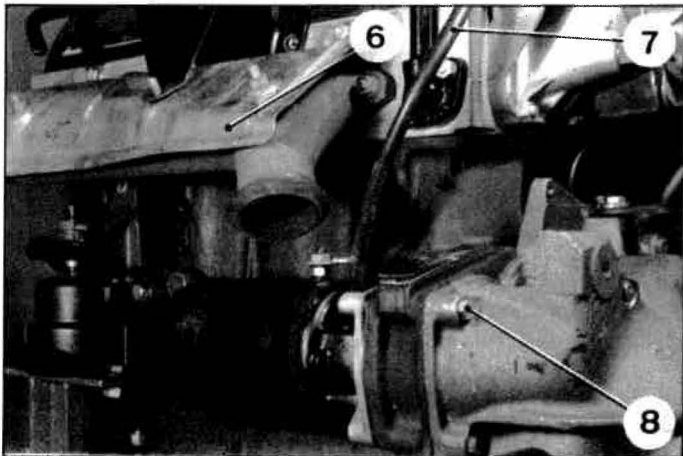

3. Placer le véhicule en *position basse*.

4. Déposer :
 - la sphère de suspension avant droite,
 - le filtre à air (5), le laisser reposer sur la culasse,
 - l'écran d'échappement (6),
 - la masse insonorisante droite.

5. Déconnecter le câble (7), du démarreur.

6. Déposer les trois vis de fixation (8) du démarreur sur la cloche d'embrayage.

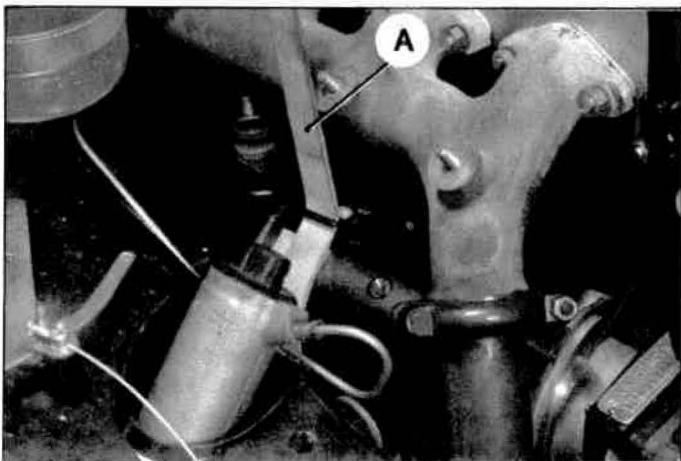

7. Maintenir le démarreur à l'aide d'une courroie A, et le dégager par l'arrière du moteur entre la tubulure et la caisse.

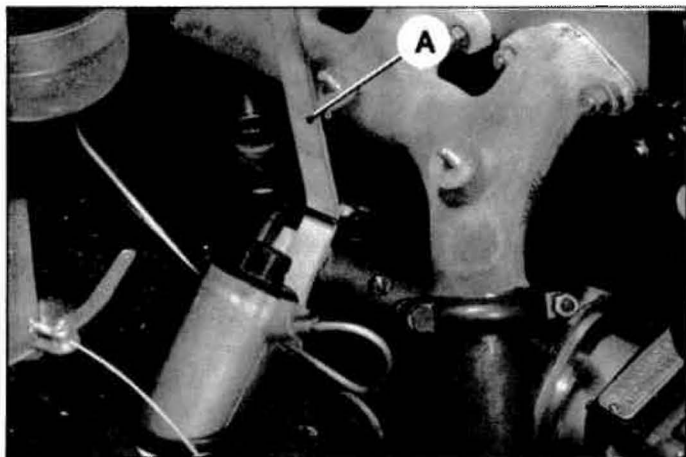

POSE.

8. Mettre en place le démarreur en s'aidant de la courroie A.
9. Serrer les trois vis de fixation (3) du démarreur.
10. Connecter le câble (2) au démarreur.

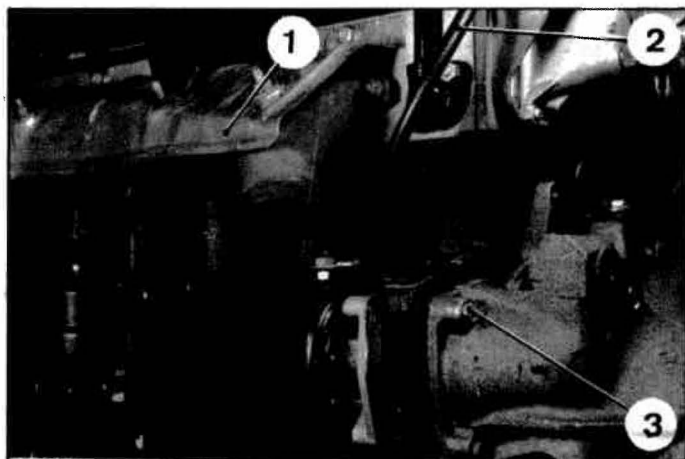

11. Poser :
 - la masse insonorisante,
 - l'écran d'échappement (1) (rondelles plate et éventail)
 - le filtre à air (8);
 - la sphère de suspension avant droite.
12. Cas d'une batterie placée à droite :
Poser :
 - le support (6) de batterie avec son écran (5) et le régulateur,
 - la batterie (7).
 Connecter la borne positive de la batterie.

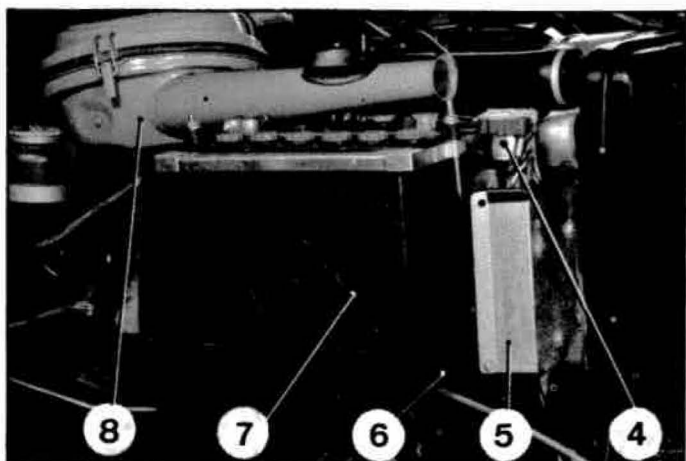

13. Connecter :
 - le câble de masse à la borne négative de la batterie.
 - les fils du relais (4) de démarreur.
14. Mettre le véhicule en *position route*.



I - REMPLACEMENT D'UN CONTACTEUR A SOLENOIDE D'UN DEMARREUR PARIS-RHONE D 10 E 52.

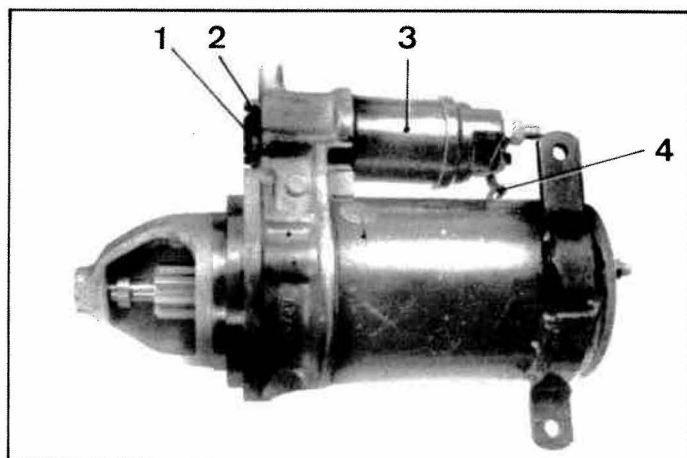

DEPOSE.

1. Déconnecter le câble de la borne négative de la batterie.
2. Déposer le démarreur.
3. Déconnecter le fil d'alimentation (4) des inducteurs.
4. Déposer :
 - le bouchon caoutchouc (1),
 - l'écrou plastique (6).
 Pour cela, visser la vis de réglage (5).
5. Déposer :
 - les quatre écrous (2),
 - le solénoïde (3),
 - le ressort de rappel (8),
 - la rondelle plastique d'appui (9) du ressort,
 - les quatre goujons (7).

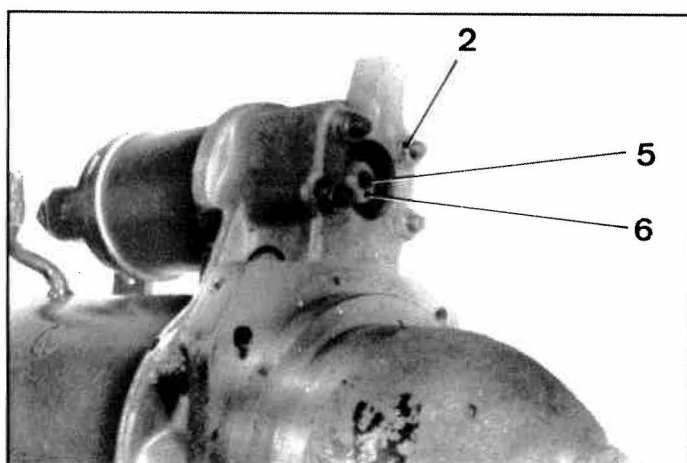

POSE.

6. Visser les quatre goujons (7) dans le solénoïde (3) (l'extrémité filetée la plus courte, vissée dans le solénoïde).
7. Mettre en place sur la vis (5) :
 - la rondelle plastique (9),
 - le ressort de rappel (8).
8. Présenter le solénoïde (3) ainsi préparé sur le démarreur et le fixer à l'aide des quatre écrous (2) (rondelle contact sous tête).
9. Centrer le ressort (8) dans la cuvette du guide plastique de la fourchette.
10. Prérégler le pignon de commande :
 - Mettre en place l'écrou plastique (6).
 - L'engager sur la vis de réglage (5), et dévisser la vis de réglage jusqu'à ce qu'elle désaffleure l'écrou plastique *d'un à deux filets*.
11. Connecter le fil d'alimentation (4) des inducteurs, sur le solénoïde (3).
12. Régler le pignon de commande.
13. Mettre en place le bouchon caoutchouc (1) sur le solénoïde.
14. Poser le démarreur sur le véhicule.
15. Connecter le câble à la borne négative de la batterie.

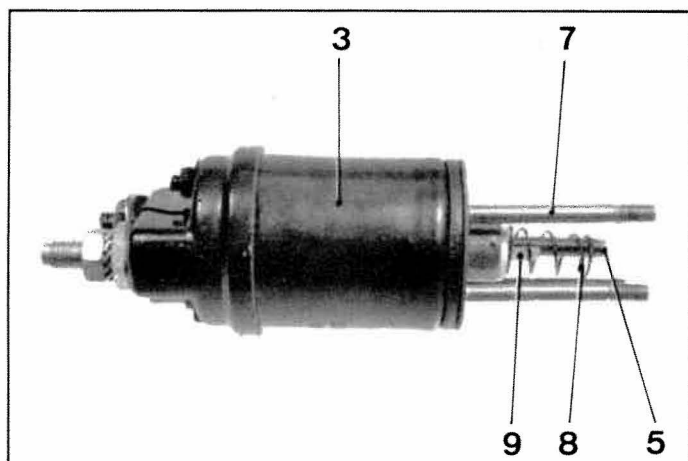



VEHICULES T.T.

9/1967

I. DEPOSE ET POSE D'UN SUPPORT DE PHARE

3286

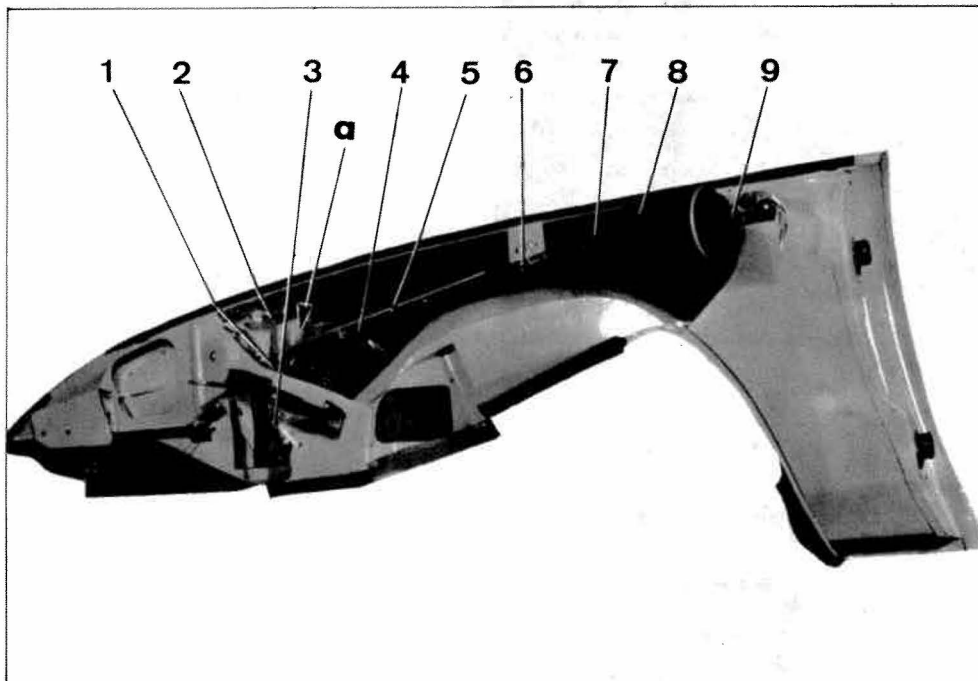

DEPOSE.

1. Déposer l'aile avant du côté à intervenir.

2. Dans le cas d'une aile avant droite, déposer :
 - l'épingle (1),
 - le temporisateur (6) avec sa tige (5).

3. Déposer le conduit (7) d'aération :
 Déposer :
 - le collier (3) de la joue d'aile,
 - le collier (8) de la patte de fixation (9).
 Dégrafer l'élastique de maintien (4).

4. Dans le cas d'une aile avant droite, déposer :
 - le clip de maintien (10) du palier (11) sur la joue d'aile (le tirer vers le haut),
 - le palier (11) avec le levier de commande (2),
 après l'avoir déboîté en « a » du phare principal.

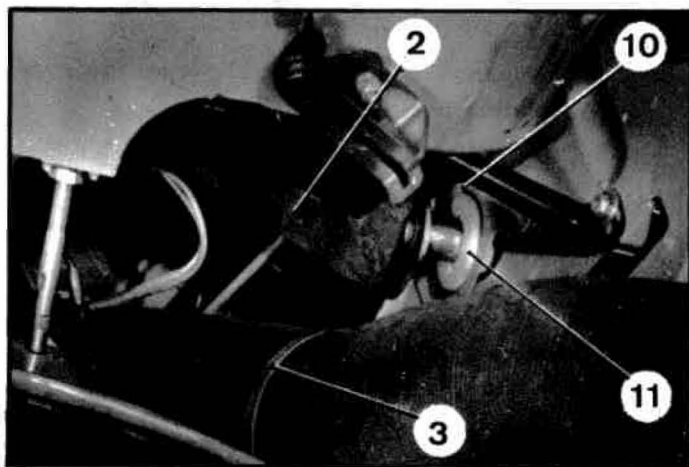

3255

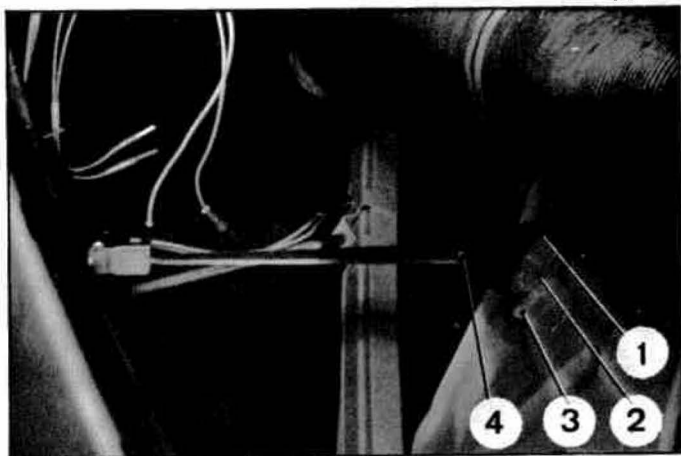

5. Dans le cas d'une aile avant gauche, déposer :

- le clip de maintien (3) du palier (2) sur la joue d'aile (le tirer vers le haut),
- le palier (2) avec le levier de commande (4) et l'entretoise (1) après l'avoir déboîté du phare principal.

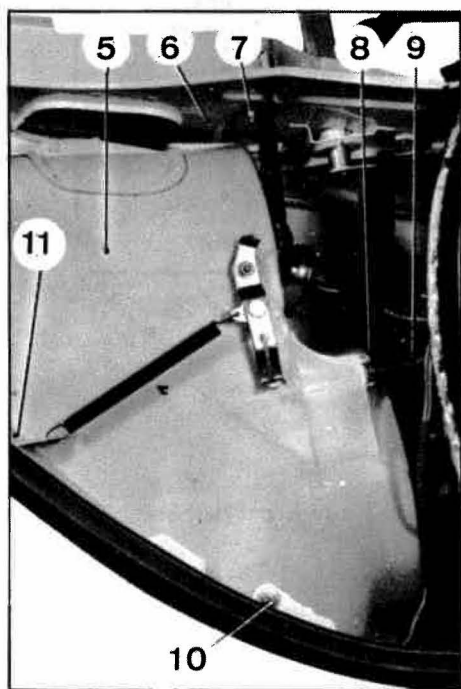

6. Déposer le support (5) des phares :

Déposer :

- la vis (11),
- la vis (6) en repérant les rondelles de réglage (13),
- le boulon (7),
- la vis (10) en repérant les cales d'épaisseur (12).

Dévisser l'écrou (8) et déposer le tirant (9).

Déconnecter les fils des phares et les fils du feu indicateur de direction.

Déposer le feu indicateur de direction.

Dégager le support (5) de l'aile.

3288

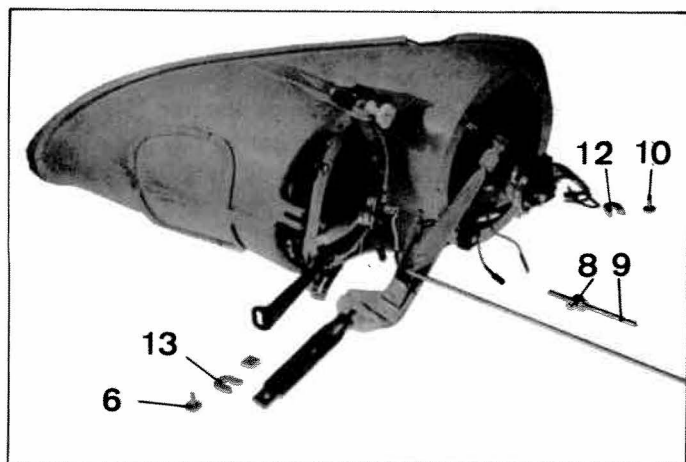

POSE.

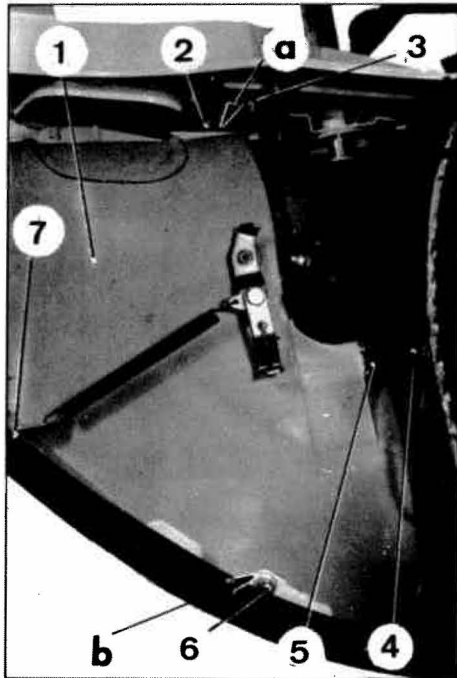

7. Présenter le support (1) muni des phares dans l'aile.

- a) Dans le cas du remplacement de l'aile, visser la vis (7) (rondelles plate et éventail sous tête) et maintenir le support (1) en appui sur la glace de phare. A l'aide d'un jeu de cales mesurer le jeu entre le support (1) et l'aile en « a » et en « b ».

Placer en « a » et « b » des cales d'épaisseur convenable.

- b) Maintenir le support (1) en appui sur la glace de phare et visser les vis (2) et (6) en intercalant entre le support (1) et l'aile les cales d'épaisseur (rondelles plate et éventail sous tête).

- c) Mettre en place le tirant (4) et le tourner à la main en maintenant l'écrou (5) jusqu'à ce qu'il soit dur à tourner. A ce moment, le visser d'un tour et serrer l'écrou (5).

- d) Desserrer l'écrou (9) et fixer la patte (8) munie de sa gaine.

Serrer le boulon (3) et ensuite serrer l'écrou (9).

- e) Connecter les fils des phares.

- f) Mettre en place le feu indicateur de direction et connecter ses fils.

3290

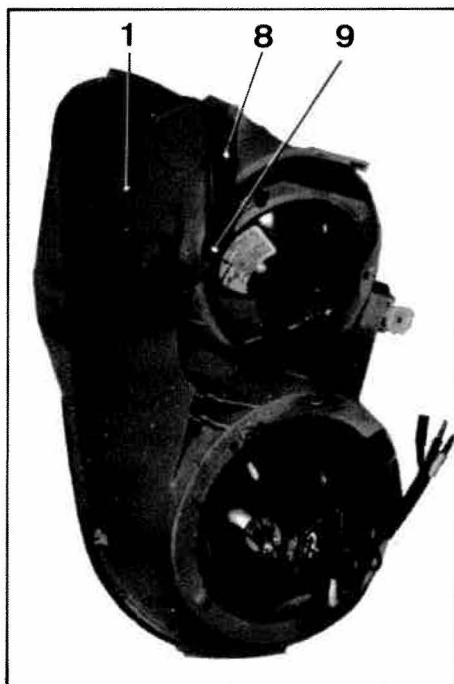

3286

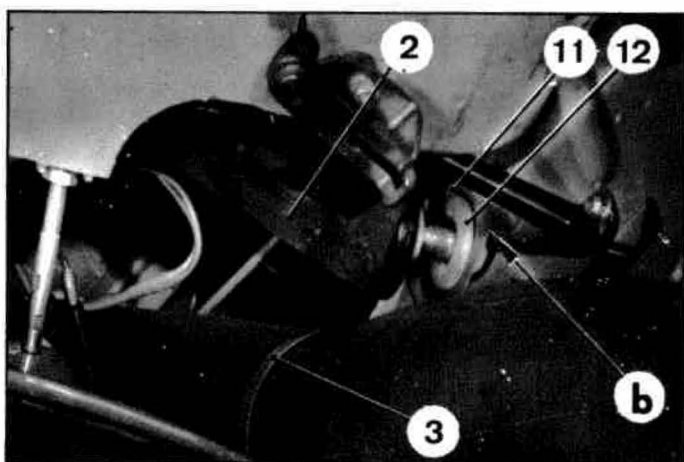
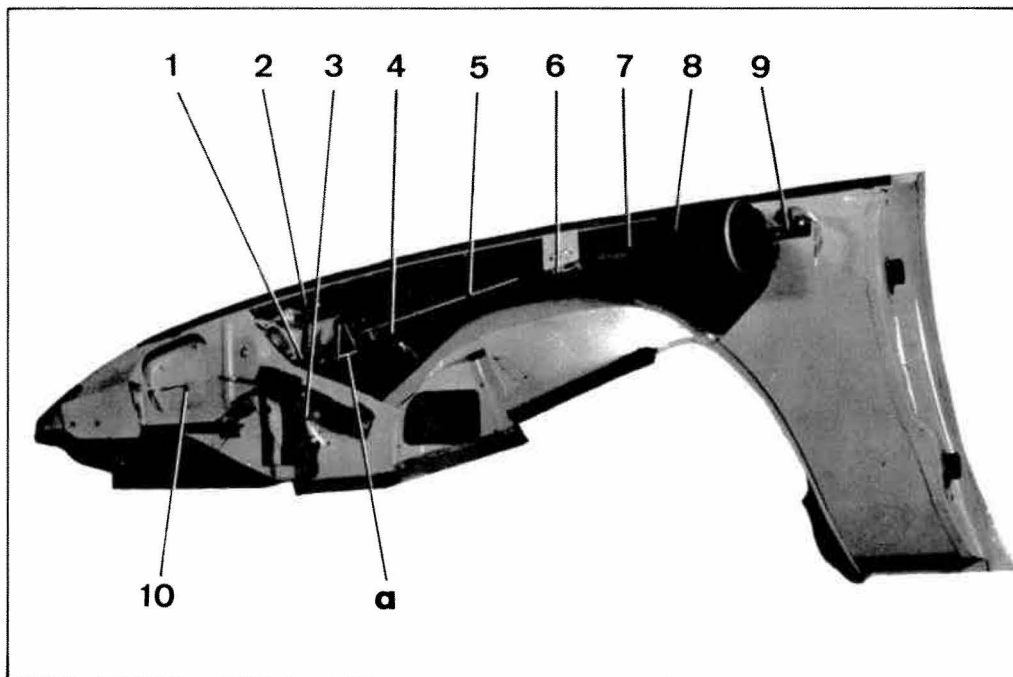

8. Mettre en place le conduit d'aération (7) dans l'aile, en l'orientant comme indiqué sur la photo ci-dessus.
 Fixer le collier (8) sur la patte de maintien (9).
 Agraffer l'élastique (4).
 Fixer le collier (3) sur la joue d'aile.

9. *Cas d'une aile avant droite :*

Poser le levier de commande (2) muni du palier (12) dans la joue d'aile.

NOTA : Graisser le levier (2) et son palier (12).

Maintenir le palier (12) en appui sur la tôle « b » et engager le clip de maintien (11) en orientant les deux épaulements « c » vers la tôle « b ».

S'assurer en tournant légèrement le palier (12) que le clip (11) est bien engagé dans les crans d'arrêt du palier (12).

Déposer la plaque de visite (10) et maintenir le phare principal à la main. Engager la tige de réglage du levier de commande (2) dans son plot plastique.

3543

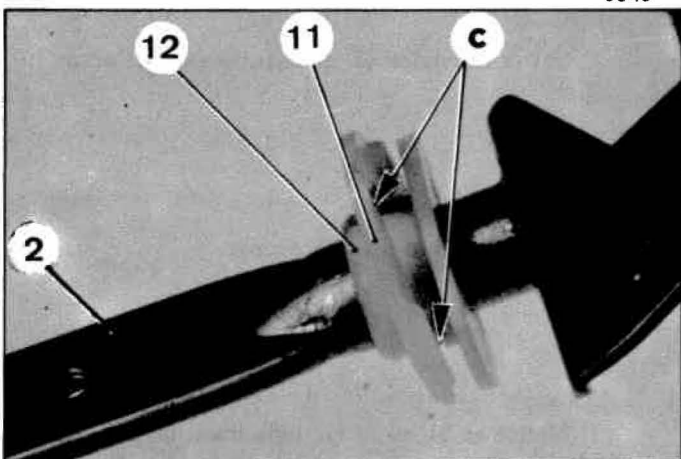

10. **Poser provisoirement le temporisateur (6) :**

Présenter le temporisateur (6) muni de sa tige (5).
 Passer l'extrémité recourbée de la tige (5) dans le trou du levier de commande (2) en orientant la partie recourbée vers l'intérieur de l'aile. Serrer provisoirement les deux vis de fixation du temporisateur (6).

Poser l'épingle (1).

3286

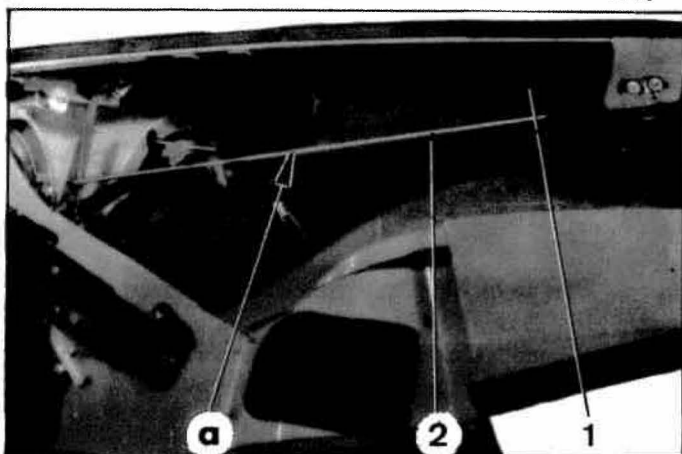
**REMARQUE IMPORTANTE :**

S'assurer qu'il y a un jeu au moins égal à 2 mm en « a », entre les deux points les plus rapprochés de la tige (2) du temporisateur et le conduit d'aération (1).

11. Cas d'une aile avant gauche :

Poser le levier de commande (6) muni de l'entretoise (4), et du palier (3).

NOTA : Graisser le levier de commande (6) et son palier (3).

3552

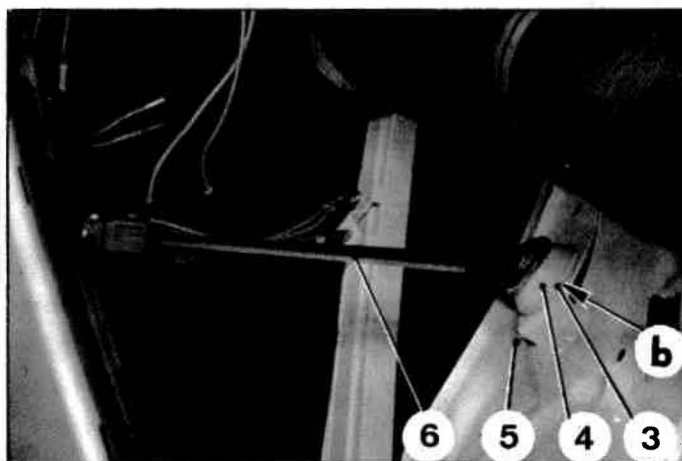

Maintenir le palier (3) en appui sur la tôle « b » et engager le clip de maintien (5) du palier en orientant les deux épaulements « c » vers la tôle « b ».

S'assurer en tournant légèrement le palier (3) que le clip (5) est bien engagé dans les crans d'arrêt du palier (3).

Déposer la plaque de visite et maintenir le phare principal à la main. Engager la tige de réglage du levier de commande (6) dans son plot plastique.

3543

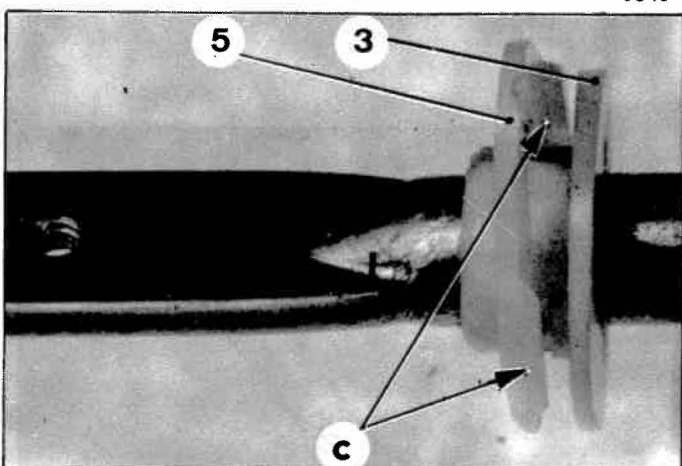

Poser la plaque de visite.

12. Régler les phares.

II - DEPOSE ET POSE DES PHARES MOBILES.

3556

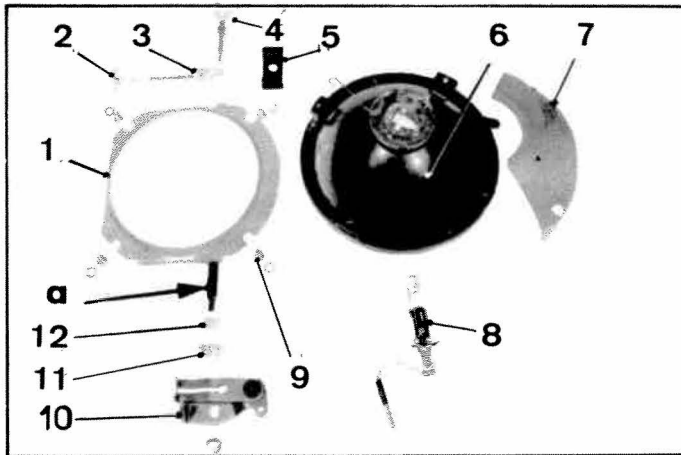

3290

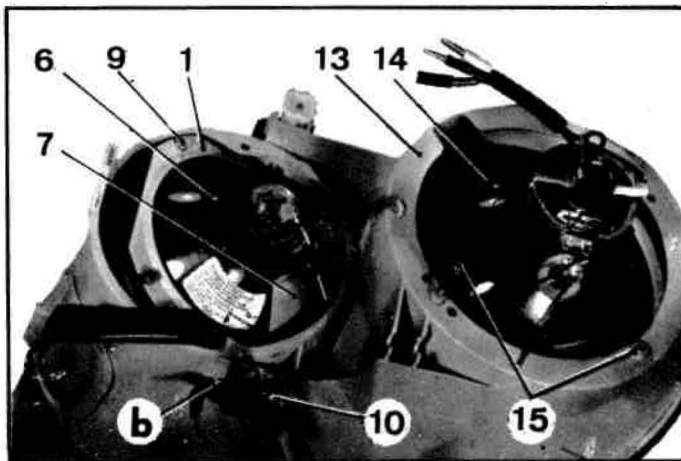

3543

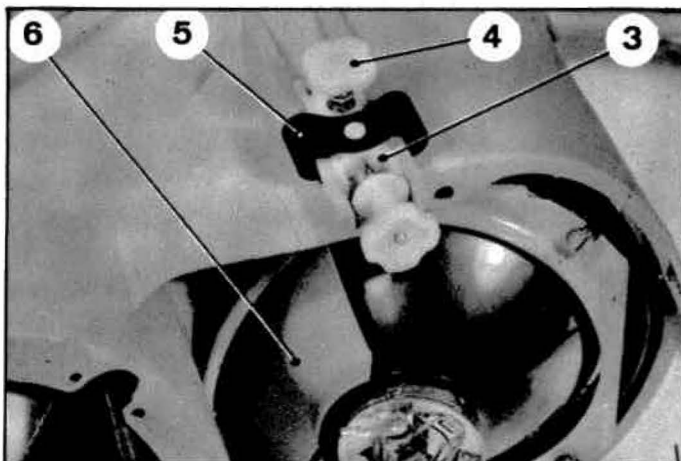

3544

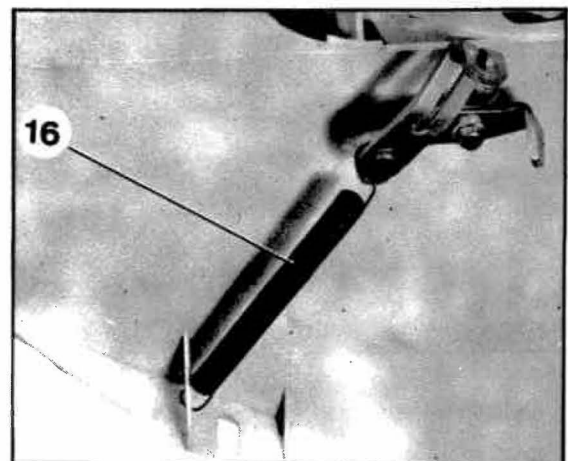

DEPOSE.

1. Déposer le support de phare (13) de l'aile avant..
2. Décrocher le ressort de rappel (16) à ses deux extrémités.
3. Tirer le bloc optique principal (14) jusqu'à ce que les deux vis (15) de maintien du phare soient dégagées complètement de leurs plots plastiques. Déposer la lampe (8).
4. Déposer le bloc optique secondaire (6). Dévisser l'écrou de maintien du levier de commande (10) du phare secondaire et déposer ce levier. Dégraffer le ressort (5) et le dégager du support (13). Déposer l'ensemble chariot (3) avec la vis de réglage (4). Dégager le phare secondaire (6) en le tirant vers le haut avec son support (1). Déposer le guide plastique (11) et l'entretoise (12) de l'axe d'articulation « a » du support (1). Dévisser les quatre vis (9) et déposer :
 - l'enjoliveur (7),
 - le support (1).
 Desserrer le contre-écrou de la vis (4) et déposer cette vis du chariot (3). Déposer la vis de réglage (2).

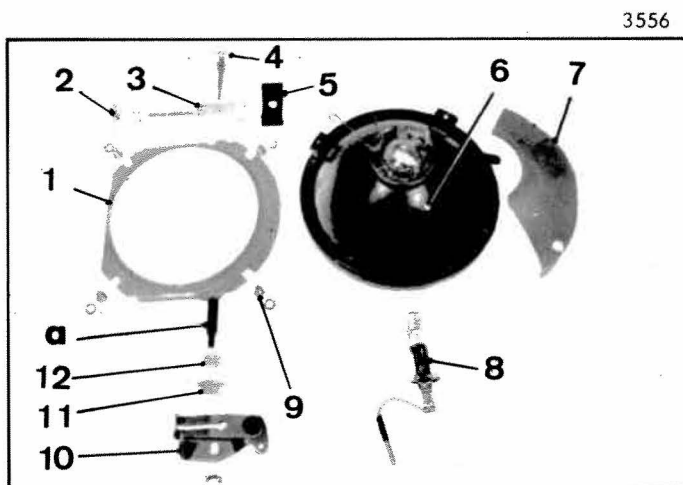

POSE.

5. Préparer le chariot (3).
Visser le contre-écrou de la vis (4) en l'approchant de la tête de la vis (4).
Visser la vis (4) munie de son contre-écrou dans le chariot (3). Interposer une rondelle plate.
Visser provisoirement la vis de réglage (2) sur le chariot (3).
6. Fixer le support pivotant (1) et l'enjoliveur (7) sur le phare en les orientant comme le montre la photo (en bas et à gauche) à l'aide des quatre vis (9) (rondelle éventail sous tête).
Présenter l'entretoise plastique (12) sur l'axe inférieur « a » du support pivotant (1).
Mettre en place le guide plastique (11) dans le support des phares (13) en engageant l'ergot de maintien dans l'encoche « e » du support (13).
7. Mettre en place le phare secondaire (6) dans le support (13).
Engager l'axe inférieur d'articulation « a » du support (1) muni de son entretoise plastique (12) dans le guide (11).
Mettre le chariot (3) en place sur le support (13) et le maintenir en place à l'aide du ressort (5).

REMARQUE IMPORTANTE :

Engager l'épaulement « c » de la vis de réglage (2) dans la lumière « b » du support de phare (13)

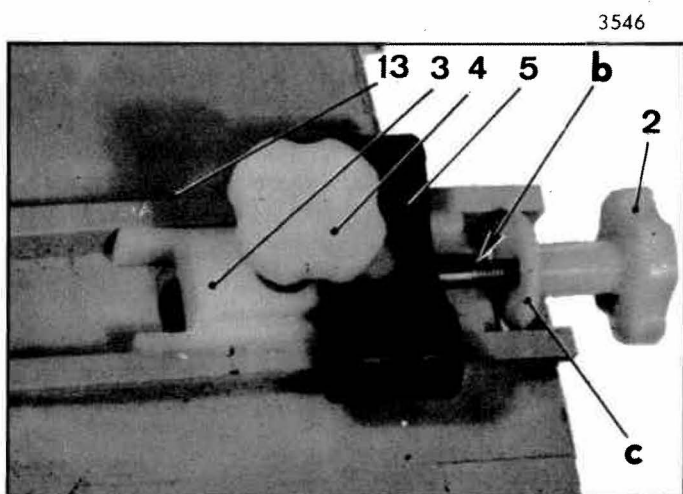

8. Régler le pivotement du phare secondaire (6).
Visser la vis (4) pour qu'elle s'engage dans le pivot supérieur « d » et jusqu'à supprimer le jeu vertical du phare. A ce moment visser la vis (4) d'un quart de tour. (Le chariot (3) doit se soulever légèrement de sa glissière pour que le ressort (5) exerce une légère pression).
9. Fixer le levier (10) de commande du phare en le positionnant comme indiqué sur la photo ci-dessous (rondelle crantée sous écrou).

10. Accrocher le ressort de rappel (16).

NOTA : Graisser l'articulation du levier en « f ».

11. Mettre en place le bloc optique principal (14) dans le support (13). Appuyer sur le bloc optique jusqu'à ce que les plots plastiques soient engagés complètement sur les deux vis (15) de maintien du phare.
Poser l'ampoule (8).

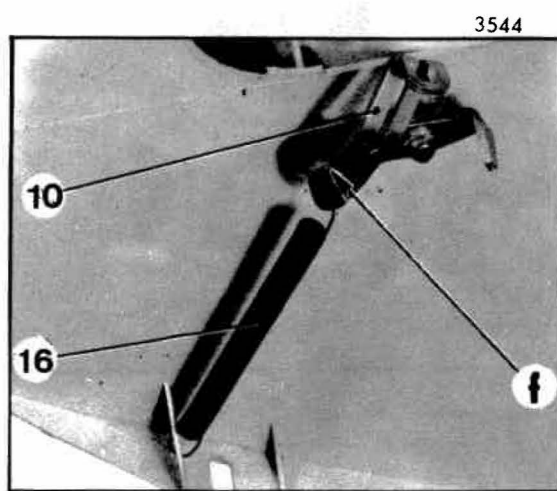
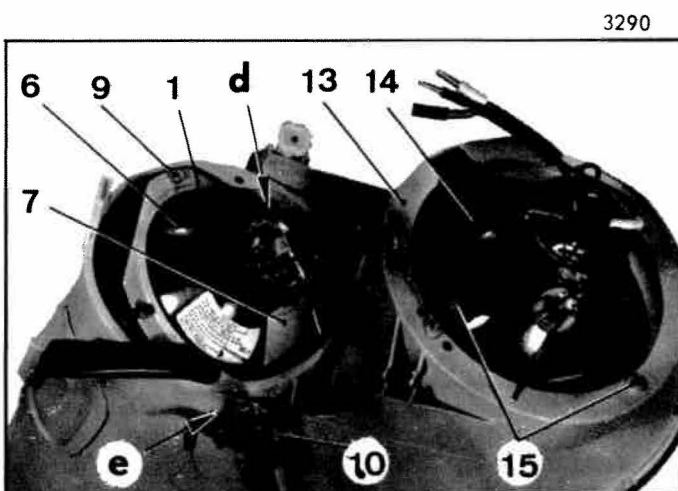

III - DEPOSE ET POSE DES PHARES FIXES.

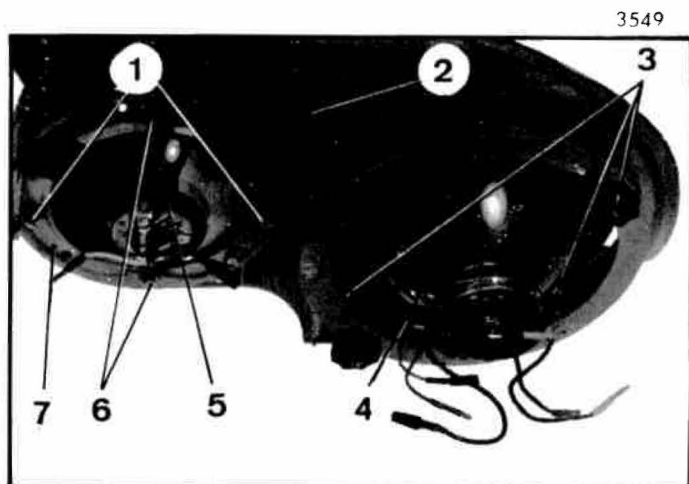

DEPOSE.

1. Déposer le support de phare (2) de l'aile.

2. Tirer sur le bloc optique (4) pour le dégager des trois vis (3) de réglage du phare.

3. Déposer le bloc optique secondaire (5).

Déposer l'ensemble bloc optique secondaire (5) et support (7), du support de phare (2).

Déposer les deux vis (6).

Déposer les deux vis (1) avec leurs pattes de maintien.

Déposer l'ensemble bloc optique secondaire (5) avec son support (7).

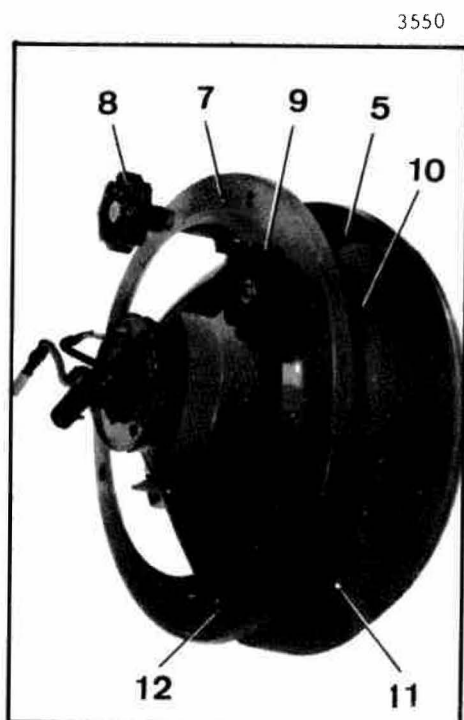

4. Déposer le bloc optique secondaire (5) de son support (7) :

Dévisser les vis de réglage. (8) (9) et (12).

Déposer :

- le support annulaire (7).
- les trois ressorts (10).
- l'enjoliveur (11).
- le bloc optique secondaire (5).

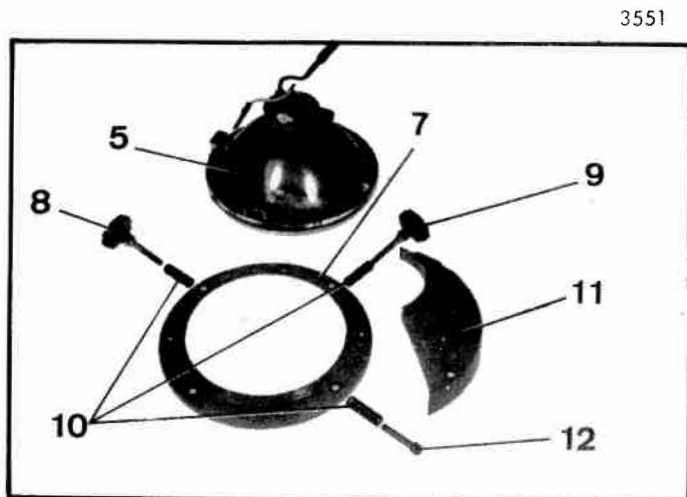

3551

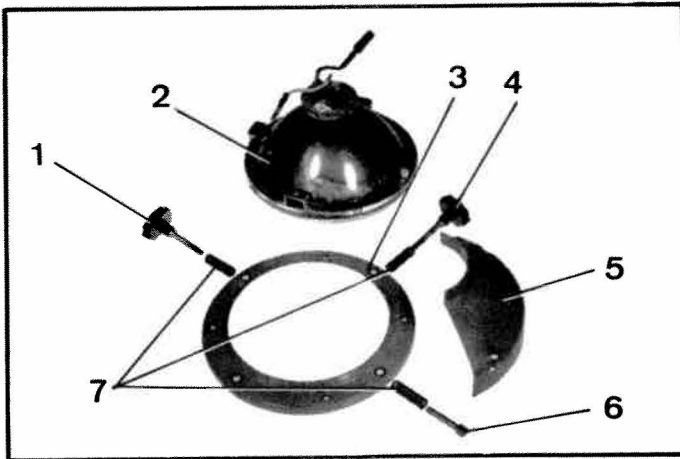

POSE.

5. Poser le bloc optique secondaire (2) sur son support annulaire (3).

Le bloc optique secondaire (2) étant orienté comme sur le véhicule et vu de l'arrière, placer l'enjoliveur (5) :

- du côté droit pour le bloc optique droit.
- du côté gauche pour le bloc optique gauche.

3550

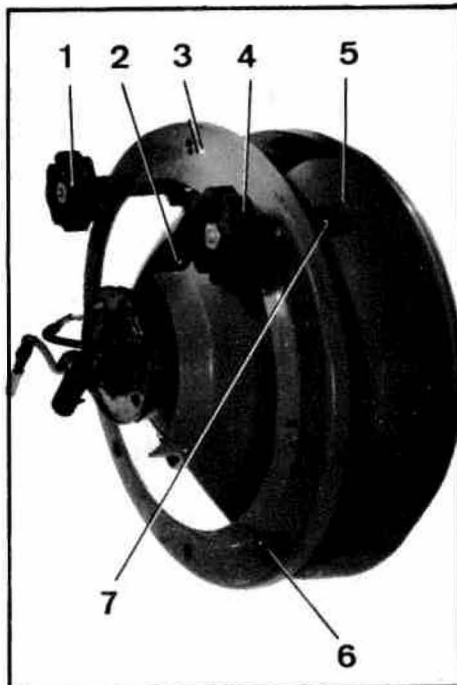

6. Présenter les trois ressorts (7) :

- un sur le bloc optique (2),
- deux sur l'enjoliveur (5),

Le support annulaire (3) venant en appui sur les trois ressorts.

Visser provisoirement de sept à huit tours les vis de réglage (1) (4) et (6) dans le bloc optique (2).

7. Fixer l'ensemble ainsi préparé sur le support de phare (9).

Visser les deux vis (12) situées en haut et en bas (rondelle crantée sous tête)

Visser les deux vis horizontales (8) en interposant les deux pattes de maintien (13) et les deux rondelles crantées.

3549

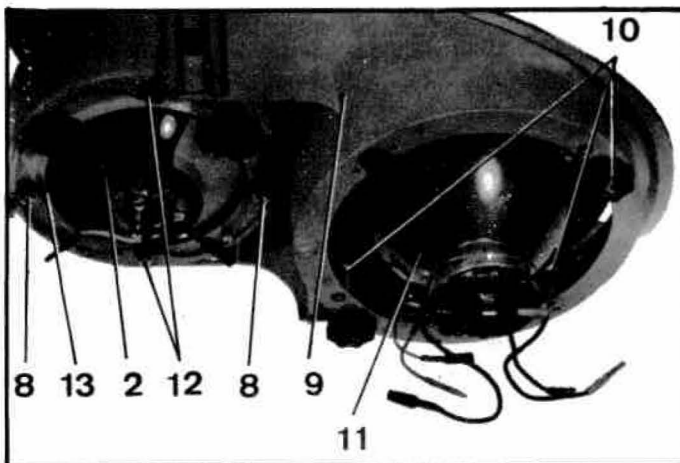

8. Poser le bloc optique principal (11) sur le support de phare (9).

Emboîter à fond le bloc optique principal (11) en engageant les trois vis de réglage (10) dans leurs plots plastiques.

9. Poser le support de phare équipé, dans l'aile. Poser l'aile sur le véhicule.

10. Régler les phares.

VEHICULES T.T.

9/1967

IV - DEPOSE ET POSE D'UNE GLACE DE PHARES.

3711

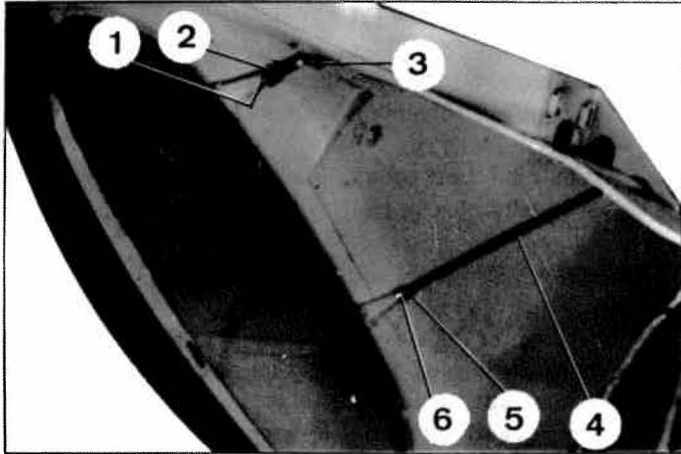

DEPOSE.

1. Déposer :
 - l'aile,
 - le support de phare.
2. Dévisser :
 - les contre-écrous (2) et (5).
 - les écrous (1) et (6) en maintenant les tirants (3) et (4).
3. Déposer les tirants (3) et (4) de maintien supérieur de glace.
Dévisser les écrous et déposer les pattes (7) et (9) de maintien inférieur de glace.
4. Déposer la glace (8).
Décoller le caoutchouc d'encadrement (11).
Déposer le jonc d'enjolivement (10) de pourtour de la baie de glace.

3294

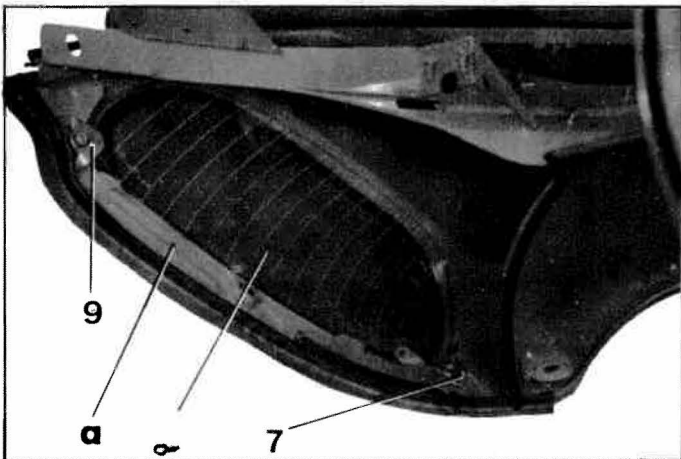

POSE.

5. Monter le jonc d'enjolivement (10) sur le pourtour de la baie de glace en l'emboîtant à fond.
6. Coller le caoutchouc d'encadrement (11) sur la face interne de la baie de glace en le positionnant en retrait du jonc d'enjolivement (10). (Colfix, Bostik 1400, Minnesota).
7. Présenter la glace (8) par l'intérieur de l'aile et la laisser reposer sur le rebord tôle « a » muni de sa garniture caoutchouc.
Mettre en place les deux pattes (7) et (9) de maintien inférieur de glace. Serrer les écrous (rondelle plate).
8. Présenter les tirants (3) et (4) dans les encoches prévues dans l'aile. Mettre les embouts plastiques des tendeurs en appui sur la glace (8).
Maintenir les tirants (3) et (4) et visser les écrous (1) et (6) (rondelle plate) à la main jusqu'à supprimer tout jeu. A ce moment, visser ces écrous d'un tour et demi.
Serrer les contre-écrous (2) et (5) en maintenant les tirants.
9. Poser :
 - le support de phare,
 - l'aile.

3293

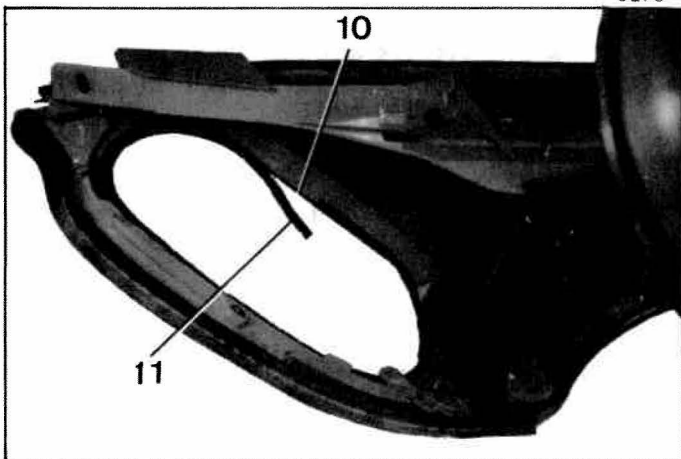

NOTA : Depuis Avril 1969, le jonc de glace de phare est modifié. Le jonc métallique est remplacé par un jonc plastique. La baie de phare doit comporter des « picots » de maintien du jonc dans le cas où celui-ci est métallique. Elle ne doit pas comporter de « picots » dans le cas où le jonc est en matière plastique. (Voir les différents cas de montage du jonc, page suivante).

VEHICULES T.T.

DEPOSE ET POSE D'UN MOTEUR D'ESSUIE -GLACE (et de la tringlerie)

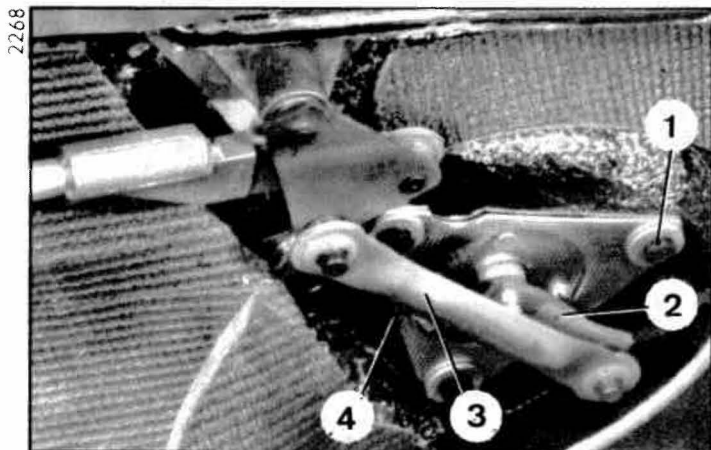

DEPOSE.

1. Déconnecter la cosse de la borne négative de la batterie.
Déconnecter les fils d'alimentation du moteur d'essuie-glace.

2. Déposer le tableau de bord.

3. Déposer le moteur d'essuie-glace.

- a) Désaccoupler la manivelle de commande (3) de la bielle moteur (2). Pour cela, dégager à l'aide d'un tournevis, la noix en nylon assemblant la manivelle de commande (3) à la rotule de la bielle moteur (2).
- b) Déposer les trois vis de fixation (1) de la contre-plaque (4).
- c) Dégager la contre-plaque (4) et déposer le moteur d'essuie-glace (5).

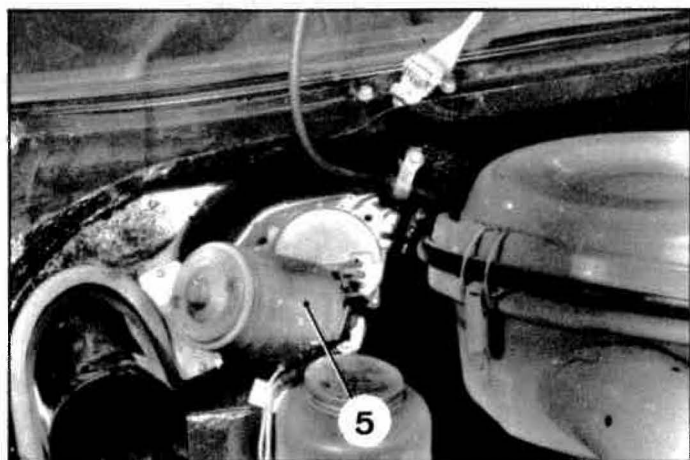

4. Déposer la tringlerie.

- a) Desserrer la vis (6) et dégager le porte-balai (7)
- b) Dégager la cale oblique et le joint caoutchouc d'étanchéité.
- c) Dégager, à l'aide d'un tournevis, le mastic d'étanchéité du pare-brise, autour des têtes de vis (8).
Déposer les trois vis de fixation (8) du support d'axe de balai.
Faire cette opération successivement à droite et à gauche.

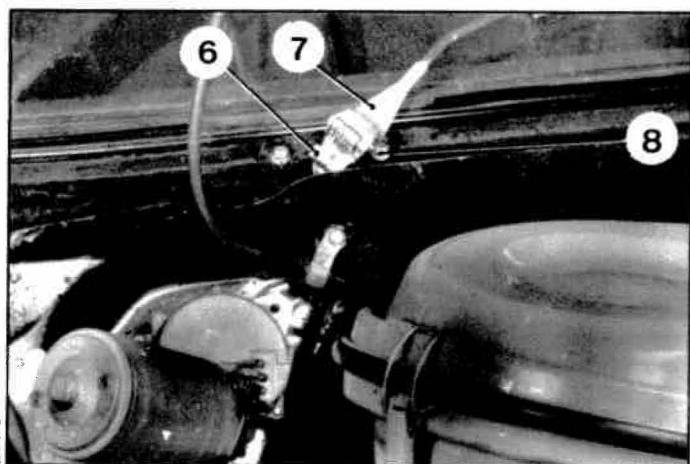

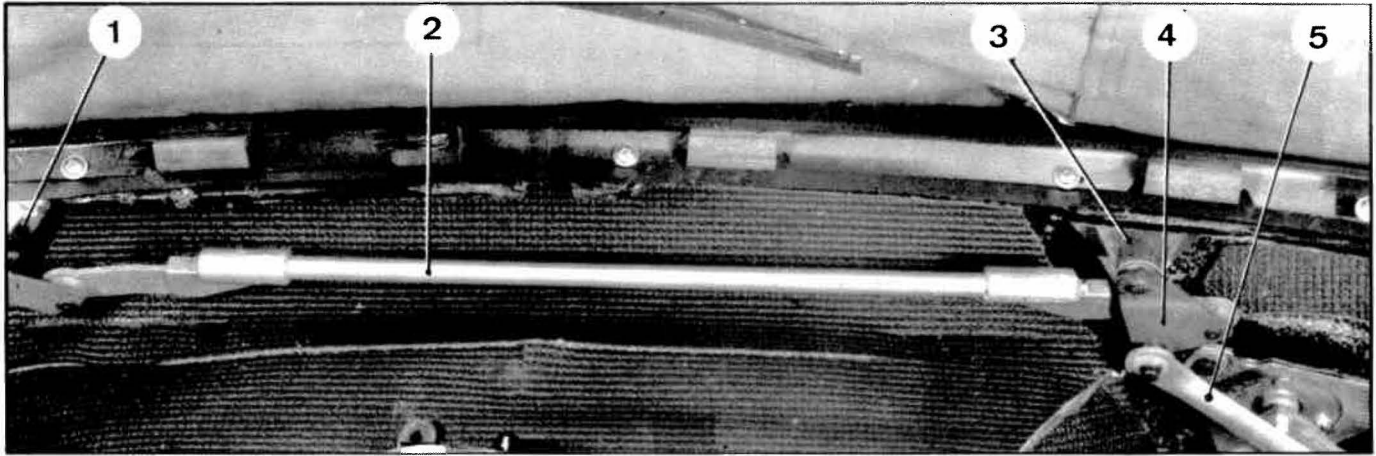

2269

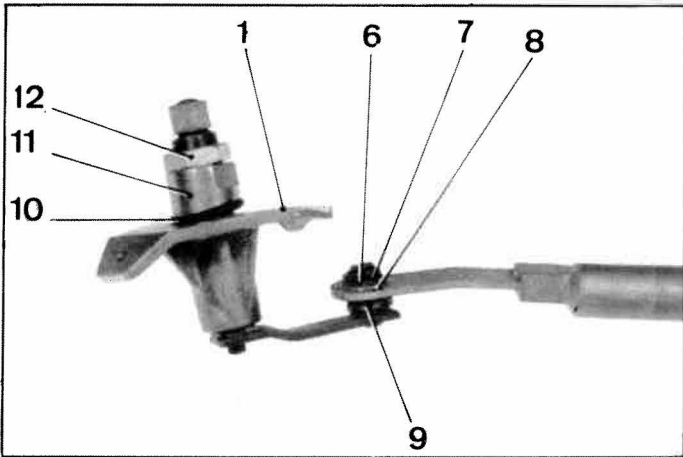

2887

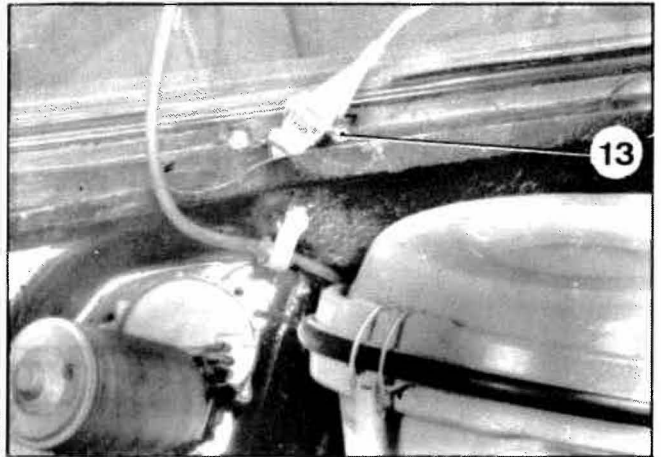

2270

d) Déposer les supports (1) et (3) des axes de balai gauche et droit avec la bielle de liaison (2) et la manivelle de commande (5).

5. Déshabiller la tringlerie.

- a) Déposer le circlip (7), la rondelle plate (6) et la rondelle nylon (8).
Dégager la noix en nylon, en maintenant la bielle de liaison (2) sur la rotule du maneton à l'aide d'un tournevis.
Déposer le support d'axe de balai gauche (1) et la rondelle nylon (9).
- b) Déposer le support d'axe de balai droit (3) en opérant de la même façon.

POSE.

6. Préparer la tringlerie.

- a) Mettre en place la rondelle nylon (9). Enduire de graisse « spéciale cardan » la rotule du maneton du support d'axe de balai gauche (1) et la noix en nylon de la bielle de liaison (2).
Monter la bielle de liaison (2) sur le maneton à l'aide de pinces multiprises. (Repérer le sens de montage sur la figure).
Placer la rondelle nylon (8) la rondelle plate (6) et le circlip (7).
- b) Fixer le support d'axe de balai droit (3) sur la bielle de liaison (2) en opérant de la même façon.
- c) Mettre en place la manivelle de commande (5). Enduire de graisse « spéciale cardan » la rotule et la noix en nylon, puis mettre en place la manivelle de commande sur le renvoi (4) à l'aide de pinces multiprises.

7. Monter la tringlerie.

- a) Présenter les supports (1) et (3) d'axes de balai gauche et droit sous l'auvent.
- b) Fixer les supports d'axes de balai gauche et droit à l'aide des vis (13) (rondelles plate et éventail sous tête).
Serrer les vis (13) à 5 mAN (0,5 m.kg).
Remettre en place le mastic d'étanchéité du pare-brise autour des têtes de vis (13).
- c) Placer les joints caoutchouc d'étanchéité (10), les cales obliques (11) en les orientant pour qu'elles appuient correctement sur l'auvent. Serrer les écrous (12) à 5 mAN (0,5 m.kg).

2268

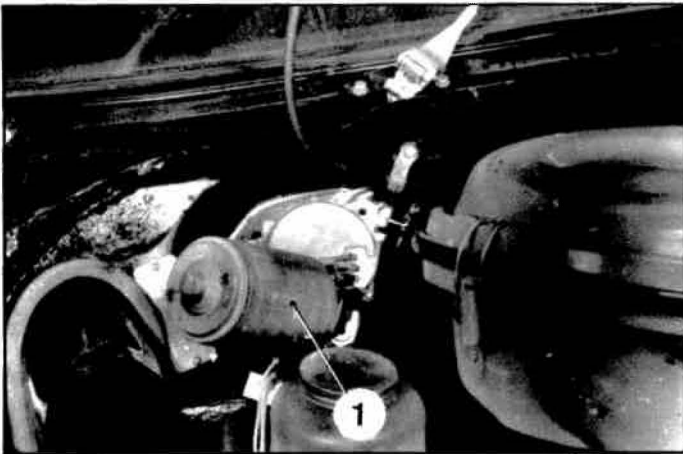
**8. Poser le moteur d'essuie-glace (1).**

- S'assurer que le moteur est en position « arrêt automatique ».
- Présenter le moteur sur l'auvent (intercaler le joint d'étanchéité entre la plaque du moteur et l'auvent).
- Maintenir le moteur, et présenter la contre-plaque (5) en orientant le dégagement « a » vers le haut.
- Poser les vis de fixation (2) (rondelles plate large et éventail).

9. Accoupler la manivelle de commande (4) sur la bielle moteur (3).

Enduire de graisse « spéciale cardan » la rotule et la noix en nylon. Les emboîter à l'aide de pinces multiprises.

REMARQUE IMPORTANTE :

Le moteur d'essuie-glace étant en position « arrêt automatique », la manivelle de commande (4) doit superposer la bielle moteur (3). Si cette condition n'est pas obtenue, désaccoupler la bielle (3) de son axe moteur et aligner la bielle avec la manivelle (4).

10. Poser le tableau de bord.

- 11. Connecter les fils d'alimentation du moteur en respectant les couleurs.**
Connecter le câble négatif de la batterie.

12. Positionner les balais d'essuie-glace.

Positionner les balais d'essuie-glace sur leurs axes suivant la figure ci-dessous.

Serrer les vis de fixation des balais à 4 mAN (0,4 m.kg).

Manuel 583-2

2270

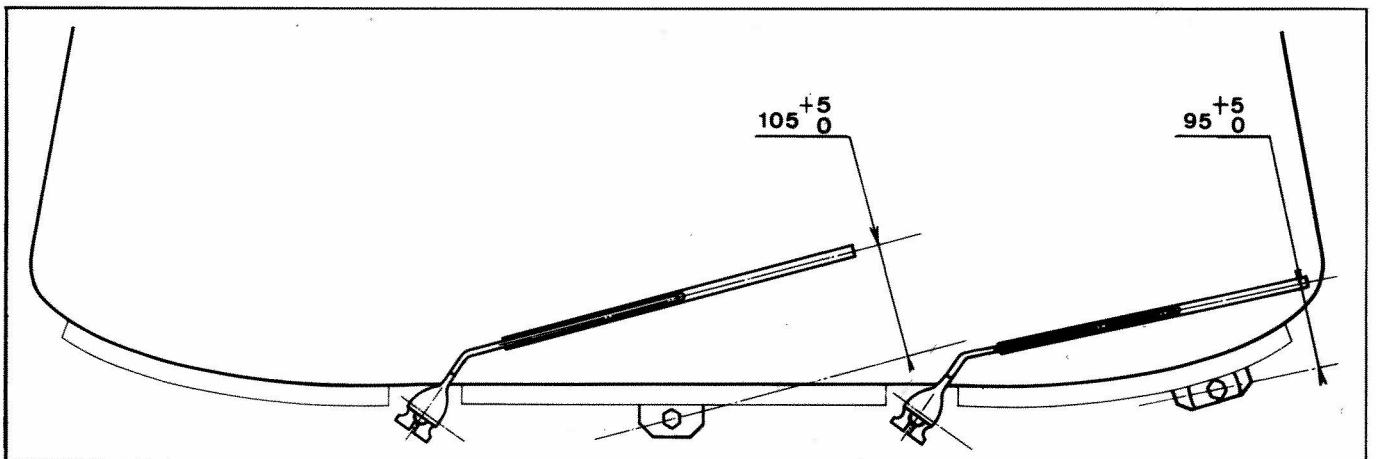
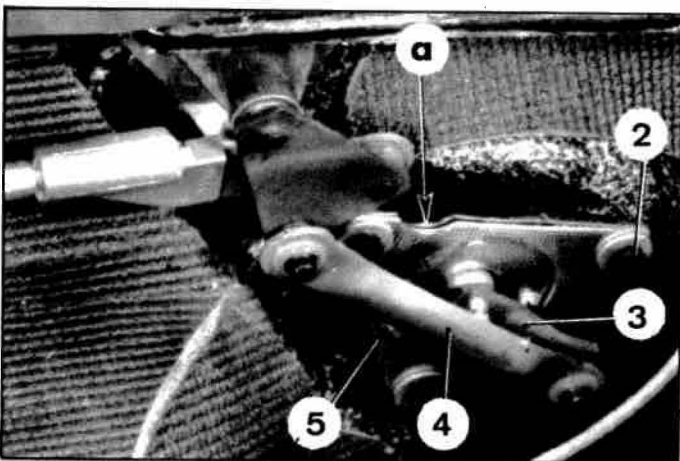

D. 56-1