

**LISTE DES OUTILS SPECIAUX FIGURANT  
AU FASCICULE N° 2 DU MANUEL 583**

DESIGNATION	NUMEROS		REFERENCE de l'outil vendu
	Ancien	Nouveau	
<b>2 MOTEUR</b>			
Butée de maintien du capot .....	MR. 4158	MR. 630-64/27	
Support pour levage du véhicule au cric .....			2505-T
Support pour ensemble moteur boîte de vitesses .....			3083-T bis
Clé à méplats .....			1677-T
Clé à rotule de 12 mm sur plats .....			2431-T bis
Comparateur .....			2437-T
Clé pour thermo-contact temporisé de départ à froid .....		MR. 630-12/28	
Clé dynamométrique .....			2471-T
Tas et mandrin pour montage de la bague d'étanchéité du damper .....			
Mandrin pour centrage du carter de distribution .....		MR. 630-34/31	
Crochet pour dépose du connecteur du calculateur électronique .....		MR. 630-31/82	
Support de boîte de vitesses .....	MR. 3301-260	MR. 630-64/38	
Jeu de deux vis de maintien des chemises .....		MR. 630-42/13	3074-T
Extracteur pour pastille de dessablage .....	MR. 1540-170	MR. 630-23/3	
Mandrin pour montage de pastille de dessablage sur culasse .....			
Extracteur pour poussoirs de culbuteur .....	MR. 3436-220	MR. 630-31/45	
Clé pour carburateur (12 mm sur plats) .....	MR. 3670	MR. 630-27/4	3081-T bis
Clé pour carburateur (11 mm sur plats) .....			3096-T
Calibre pour contrôle du poussoir de pompe à essence .....		MR. 630-51/53	3087-T
Pince Ligarex .....			2483-T
Clé pour écrou de pompe H.P .....			2280-T
Pige pour alignement des poulies .....			3085-T
Pige pour alignement des poulies .....			3082-T
Ensemble pour transformation d'un ancien 3082-T en 3085-T .....			3092-T
<b>3 EMBRAYAGE</b>			
Mandrin pour centrage du disque d'embrayage .....			3106-T
<b>4 BOITE DE VITESSES (et ses commandes)</b>			
Clé à méplats .....			1677-T
Clé à rotule de 12 mm sur plats .....			2431-T bis
Support pour boîte de vitesses .....	MR. 3301-260	MR. 630-42/13	
Elingue pour dépose et pose boîte de vitesses et culasse .....	MR. 3320-150	MR. 630-44/10	
Elingue pour boîte de vitesses .....	MR. 3320-160	MR. 630-44/11	
Calibre de réglage de renvoi de marche arrière au point mort .....			3183-T
Outil pour déplacer les axes de fourchette .....		MR. 630-66/19	
Clé pour écrou de blocage du roulement sur arbre de différentiel .....			1770-T bis
Pige pour calage du sélecteur .....			2429-T bis
Support pour maintien du moteur et dépose de la boîte de vitesses .....			1797-T bis
Extracteur décolleur .....			2405-T
Clé pour écrou de blocage du roulement dans le palier de sortie de boîte de vitesses .....			1771-T bis
Mandrin pour montage de rondelle d'arrêt d'huile et butée de roulement sur arbre de différentiel .....			1767-T bis
Règle de support de comparateur .....			1754-T bis
Bague et mandrin pour montage du joint de palier de sortie de boîte de vitesses .....		MR. 630-34/26	1772-T
Comparateur .....			2437-T
Support de comparateur pour contrôle du voilage des disques .....	MR. 3365-250	MR. 630-52/21	
Clé pour dépose des bouchons de rotules de sélecteur .....	MR. 3691-60	MR. 630-16/6	

**LISTE DES OUTILS SPECIAUX FIGURANT  
AU FASCICULE N° 2 DU MANUEL 583**

DESIGNATION	NUMEROS		REFERENCE de l'outil vendu
	Ancien	Nouveau	
<b>5 TRANSMISSION</b>			
Extracteur de rotules de barre d'accouplement .....			3505-T
Extracteur de croisillons de transmission tripode .....			1931-T
<b>6 SOURCE ET RESERVE DE PRESSION</b>			
Clé pour écrou de pompe HP (sept pistons) .....			2280-T
<b>7 ESSIEU AVANT</b>			
Extracteur de bras d'essieu avant et de pignon de pompe à huile .....			3312-T
Rondelle support pour pivot à l'étai .....			3318-T
Clé pour écrou de cuvette de rotule supérieure de pivot .....			3310-T
Extracteur de siège de rotule supérieure de pivot .....			3311-T
Bédane pour écrou de cuvette de rotule inférieure de pivot .....	MR. 4544	MR. 630-66/16	
Corps d'extracteur avec vis .....			1750-T
Coquille, frette et grain .....			1753-T
Grain .....	MR. 3408-270 α	MR. 630-21/23	
Montage pour réglage des rotules inférieures de pivot .....			3306-T
Comparateur .....			2437-T
Clé pour siège de rotule inférieure de pivot .....			3314-T
<b>8 ESSIEU ARRIERE</b>			
Extracteur de moyeu de tambour arrière .....			2018-T
Extracteur de couronne extérieure de roulement extérieur de moyeu tambour arrière .....			2019-T bis
Extracteur, décolleur .....			2405-T
Clé pour écrou de boîtier de roulement arrière .....			1757-T ou 3459-T
Pince Ligorex .....			2483-T
Bouterolle pour sertissage des tocs de roues .....			3315-T
Vis pour mise en place des roulements de moyeu arrière .....	MR. 4114	MR. 630-64/23	
Mandrin pour mise en place du joint de roulement de fusée arrière .....	MR. 3676-170	MR. 630-31/72	
Appareil de centrage des garnitures arrière .....			3565-T
Appareil pour réglage du jeu des roulements de moyeu arrière .....			2021-T
<b>9 SUSPENSION</b>			
Clé pour écrou de fixation des amortisseurs .....			3656-T
Clé dynamométrique .....			2471-T
Clé pour maintien des cylindres de suspension arrière .....	MR. 3434-30	MR. 630-14/4	
Clé à méplats de 6 × 9 mm sur plats .....			1677-T
Clé dynamométrique .....			2473-T
<b>10 DIRECTION</b>			
Clé pour vis du collier de maintien du tube volant .....			1994-T
Compresseur pour ressort de tube volant .....			1991-T bis
Extracteur pour écrous coniques de l'antivol .....			3904-T
Outil pour écrous coniques du tableau de bord .....			2661-T
Outil pour dépose de l'antivol de direction .....			2408-T
Extracteur de rotule de barre d'accouplement .....			3505-T
Pige pour réglage de la position du relais .....			1995-T
Appareil pour mise en ligne de la direction .....			1955-T bis
Extracteur d'axe d'attelage du piston à la tige de commande de crémaillère .....			1969-T bis
Support pour maintien de la direction à l'étai .....			1999-T
Clé pour écrou de réglage des embouts .....			2186-T
Clé pour écrou de poussoir de crémaillère .....	MR. 3691-70	MR. 630-16/7	
Plaquette et cale clinquant pour dépose et pose de l'axe d'attelage du piston de crémaillère, S'utilise avec 1969-T bis .....	MR. 3304-50 α	MR. 630-22/9α	

**LISTE DES OUTILS SPECIAUX FIGURANT  
AU FASCICULE N° 2 DU MANUEL 583**

DESIGNATION	NUMEROS		REFERENCE de l'outil vendu
	Méthodes - Réparation Ancien	Nouveau	
<b>11 FREINS</b>			
Pince à écarter les pistons de frein avant .....			3571-T
Support pour maintien du moteur et dépose de la boîte de vitesses .....			1797-T bis 2505-T
Jeu de quatre supports pour levage du véhicule au cric			
Prise pour dépose et pose du ressort de segments de frein .....			2110-T
Outil pour dépose et pose des calottes de ressorts d'appui de segments de frein .....			3556-T
Clé à méplats .....			1677-T
Etrier pour dépose et pose des ressorts du frein de sécurité .....	MR. 4148-50	MR. 630-64/32	



MR 630 \_12/28

Clé tube 22 sur plats

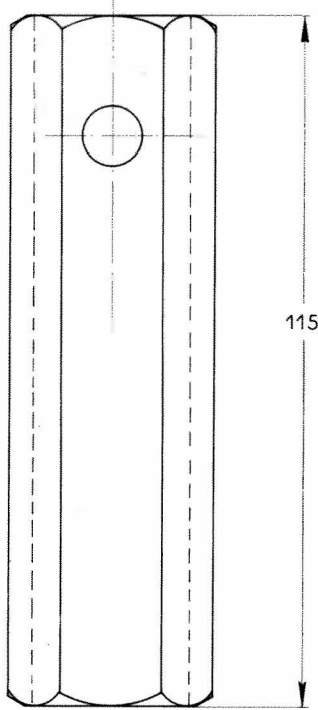

115

MR. 630-23/3  
ex MR. 1540-170

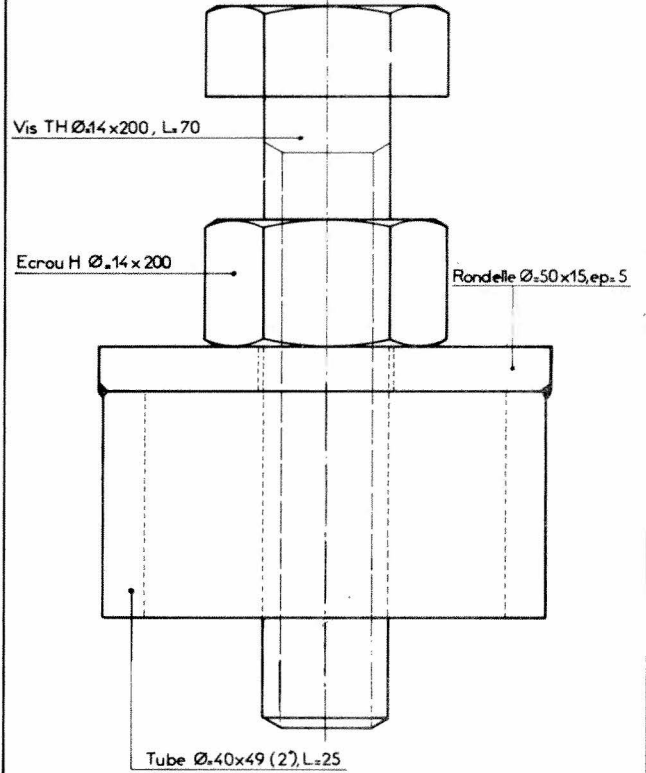

Vis TH Ø14x200, L.70

Ecrou H Ø.14x200

Rondelle Ø.50x15, ep.5

Tube Ø.40x49 (2), L.25

Manuel 583-2

MR. 630-27/4  
ex MR. 3670

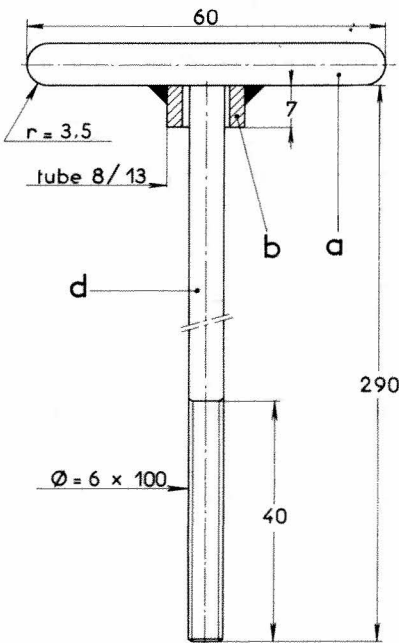

tube 8/13

d

b

a

290

Ø = 6 x 100

40

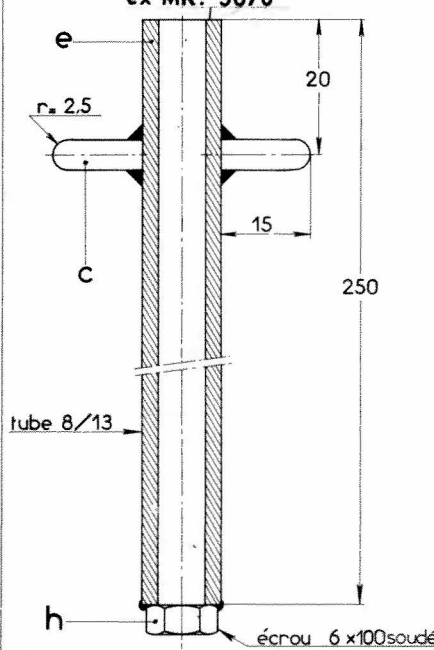

r = 2.5

c

20

15

250

tube 8/13

h

écrou 6x100 soudé

Rep.	Nbre	Matière	Désignation
a	1	Ac. Ø = 7	Poignée
b	1	tube Ac. 8/13	Entretoise
c	2	Ac. Ø = 5	Bras d'entraînement
d	1	Ac. Ø = 6	Tige centrale
e	1	tube Ac. 8/13	Corps
f	1	Caoutchouc	Gonfleur
g	2	Ac. Ø = 25	Rondelle
h	2	Ac.	Ecrou 6 x 100

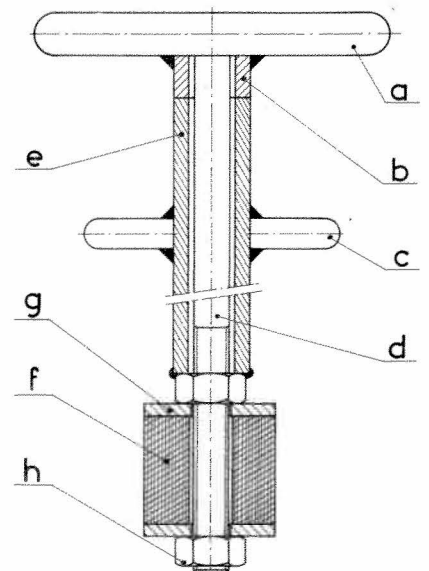

a

b

c

d

e

f

g

h

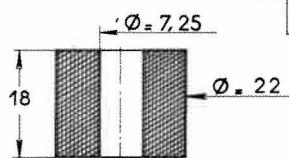

Ø = 7.25

18

Ø = 22

f g

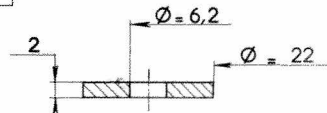

Ø = 6.2

2

Ø = 22

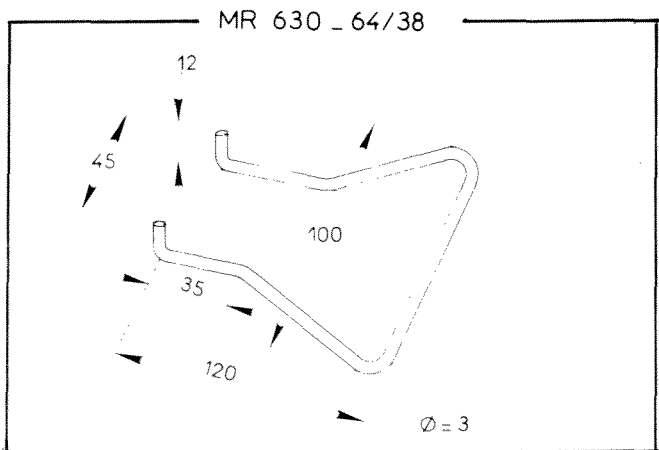
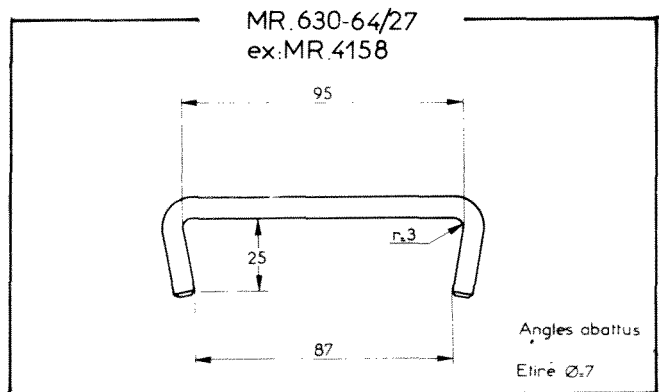
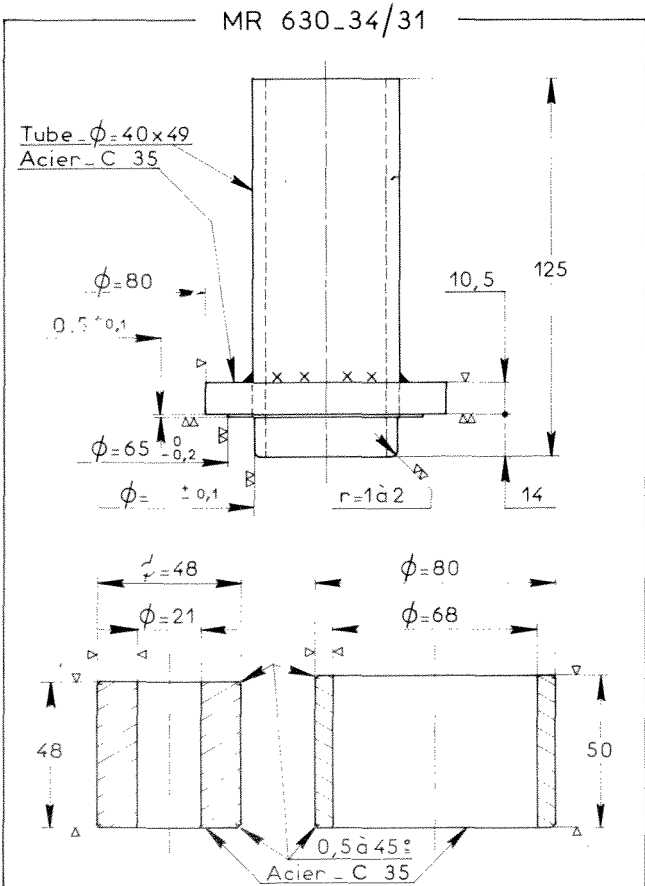
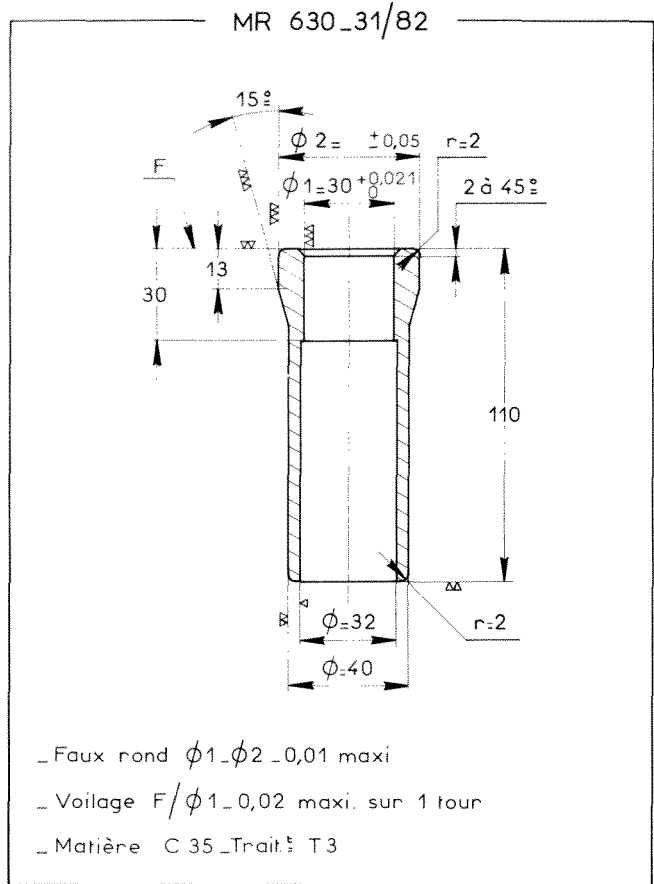
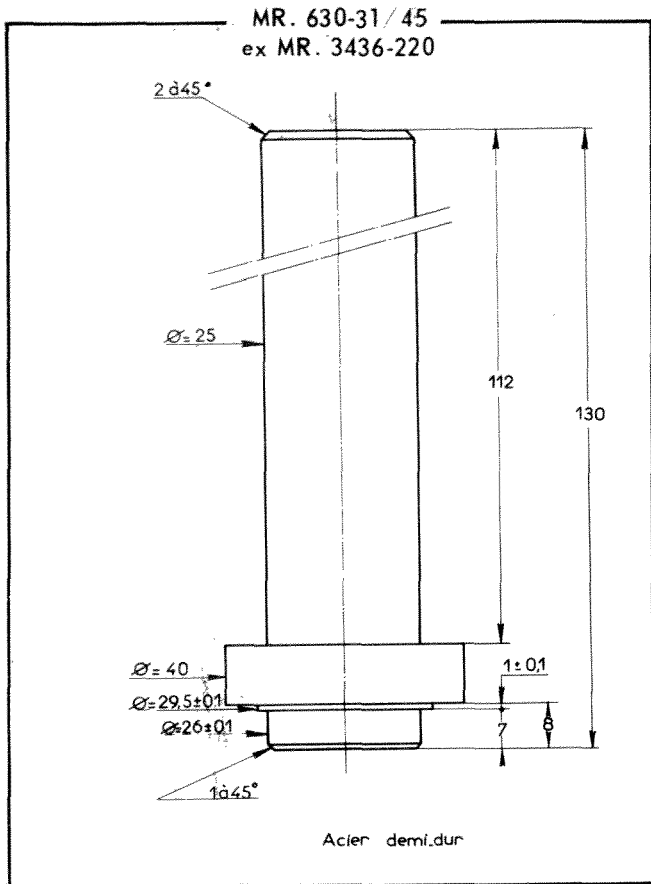

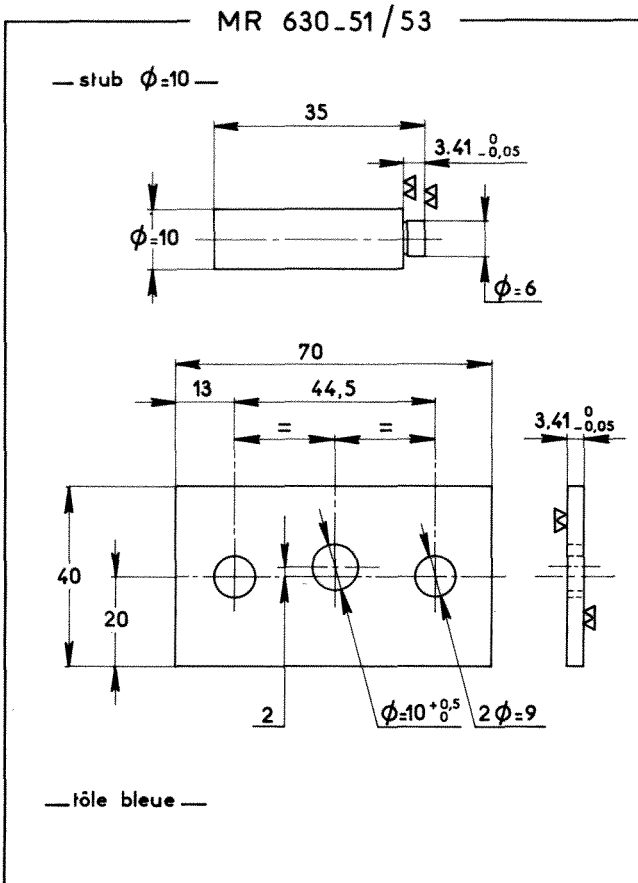

MR. 630-42/13  
ex MR. 3301-260

Spécifications  
de F1 au sol 162  
de F2 au sol 118

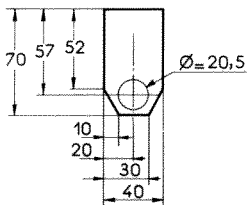
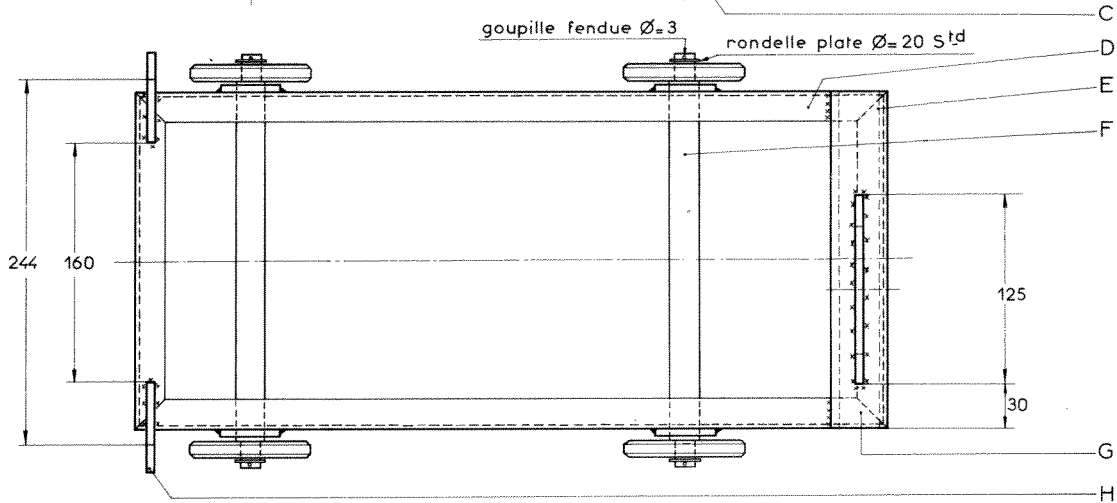
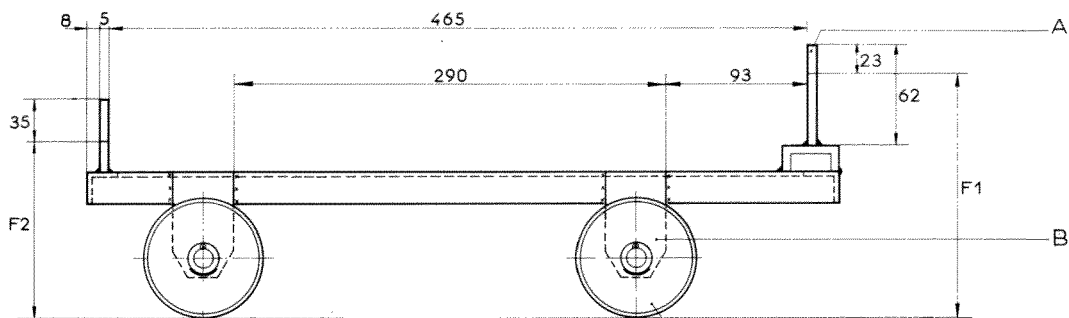

B\_ 4 pièces tôle ép=5

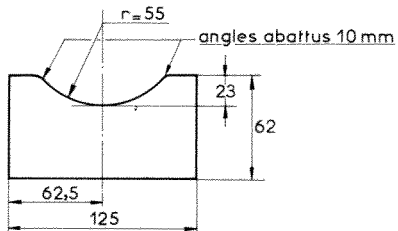

A\_ 1 pièce tôle ép=5

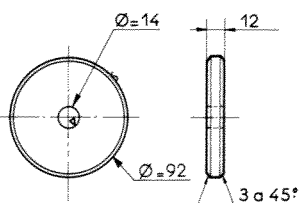

C\_4 pièces acier mi\_dur

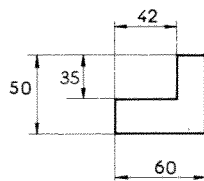

H\_2 pièces tôle symétriques ép=5

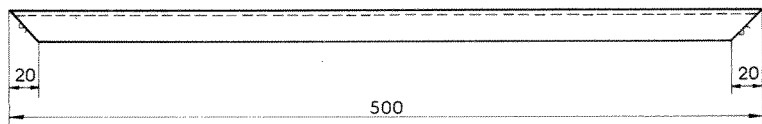

D\_2 pièces cornières 20x20x3

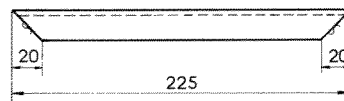

E\_2 pièces cornières 20x20x3

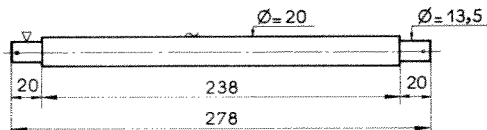

F\_2 pièce acier mi\_dur

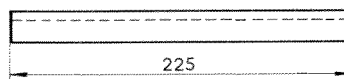

G\_1 pièce U40x20



MR. 630-44/11  
ex MR. 3320-160

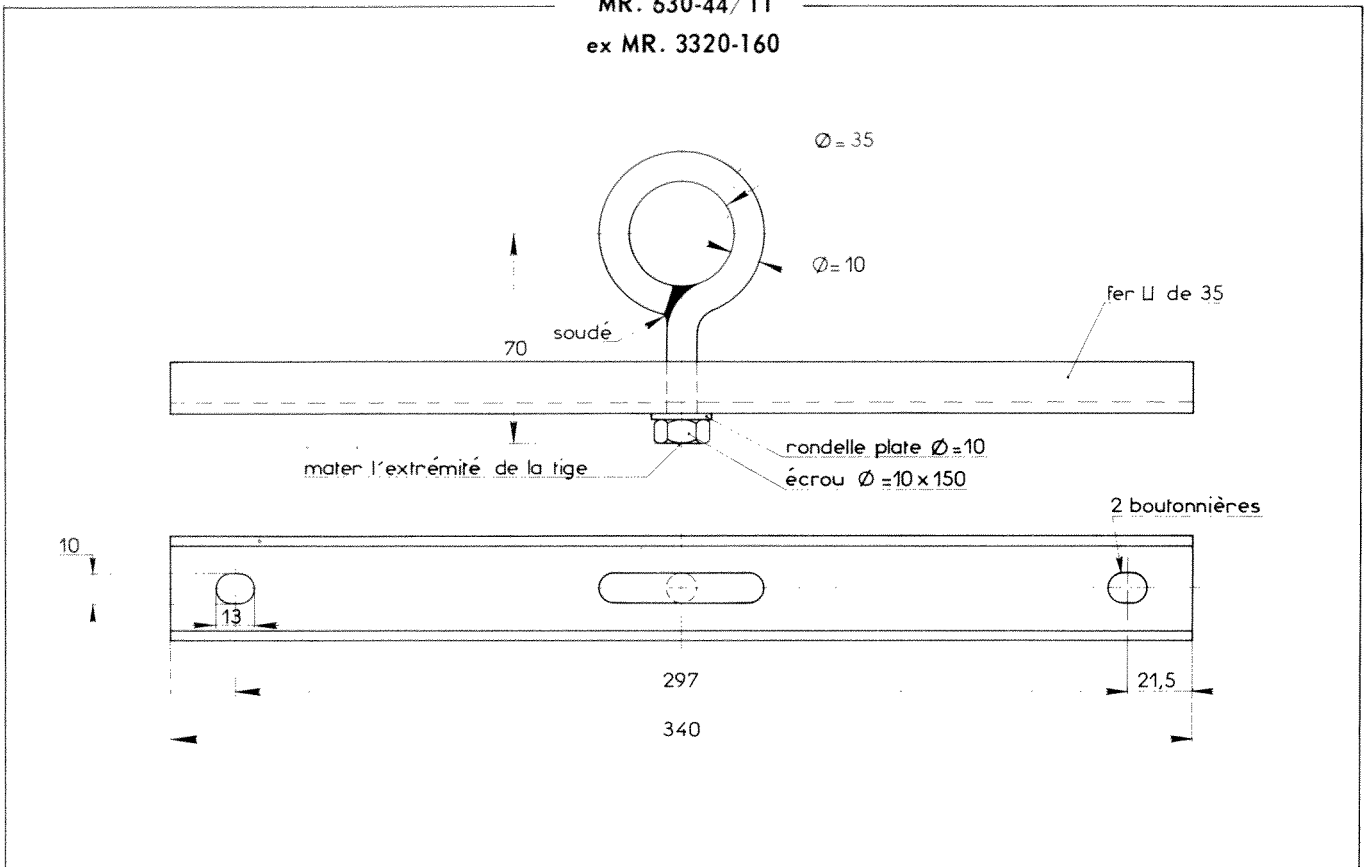

MR. 630-52/21  
ex MR. 3365-250

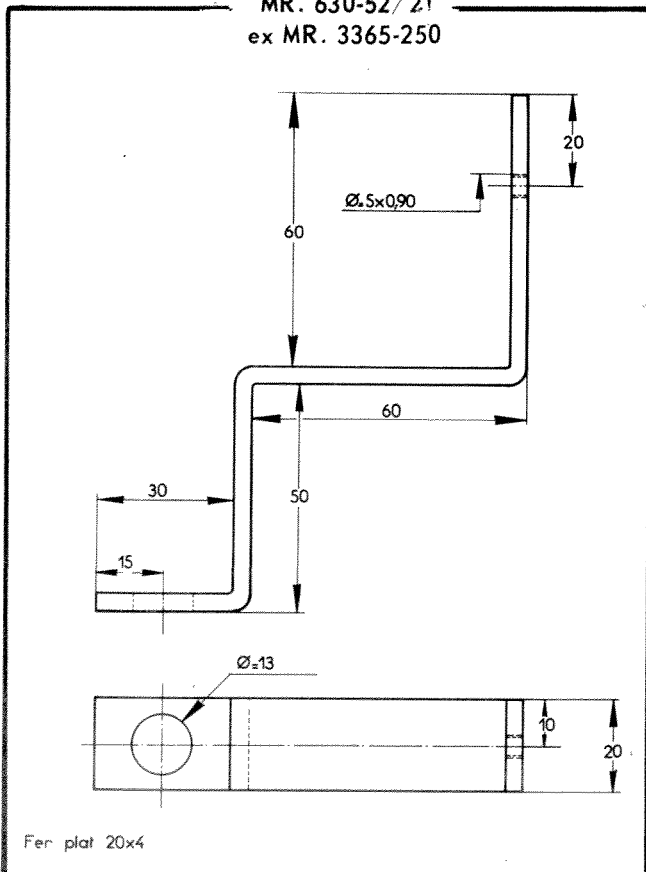

MR. 630-66 19

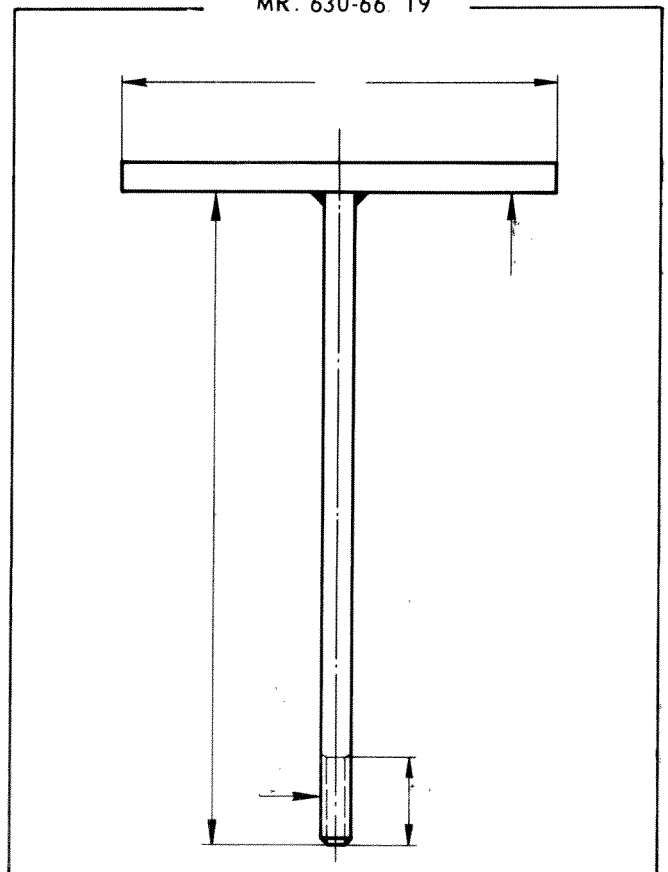

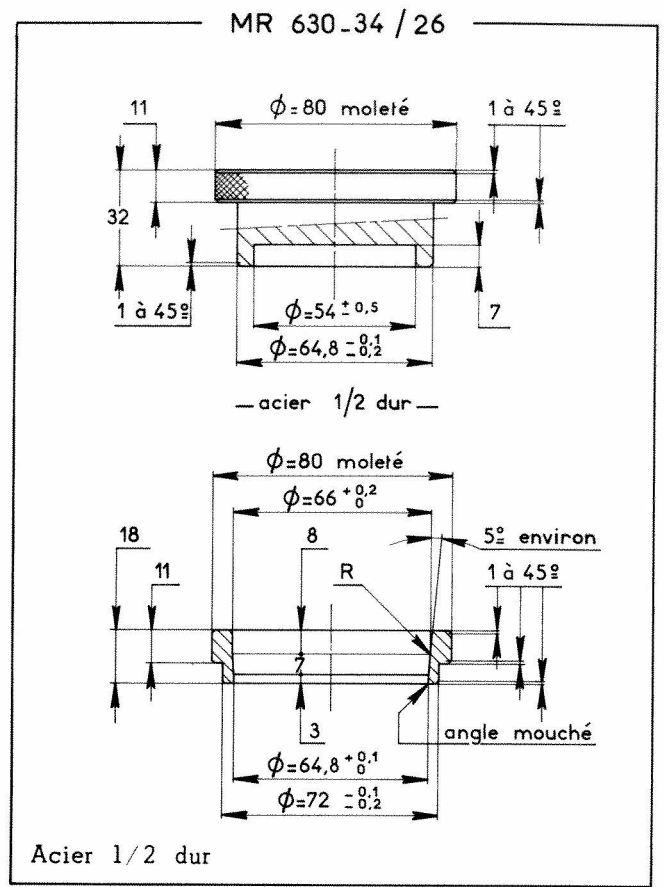
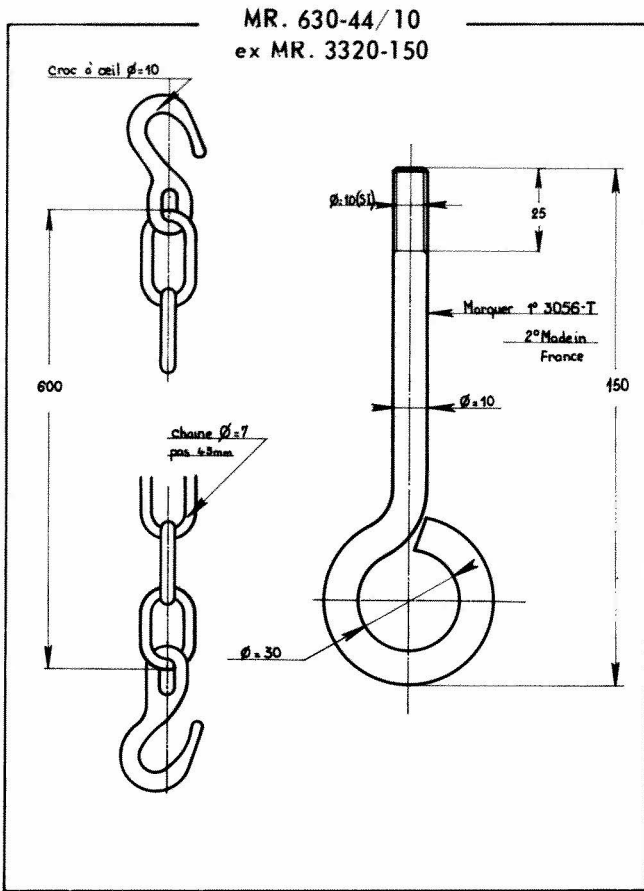

MR. 630-21/23  
ex MR. 3408-270 a

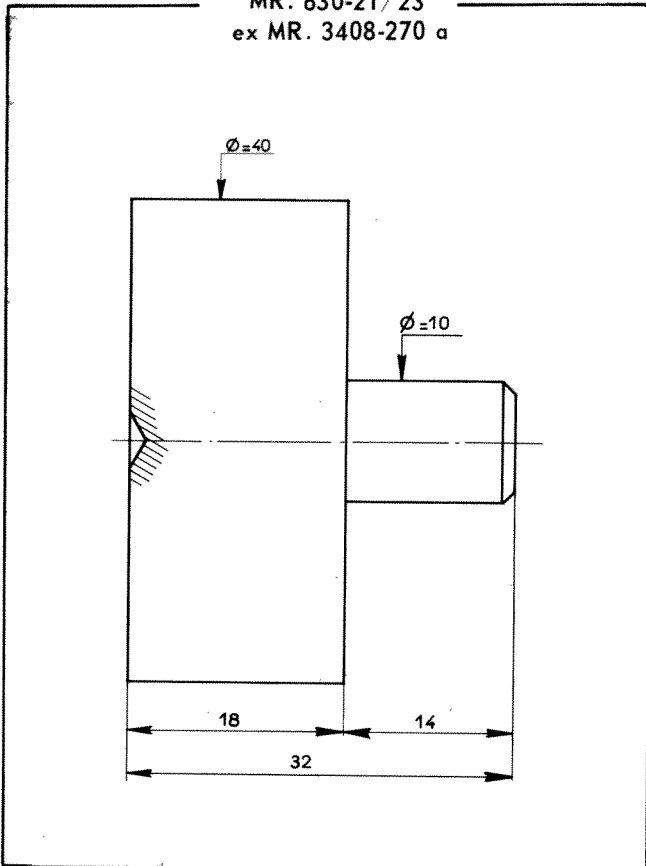

MR. 630-31/72  
ex MR. 3676-170

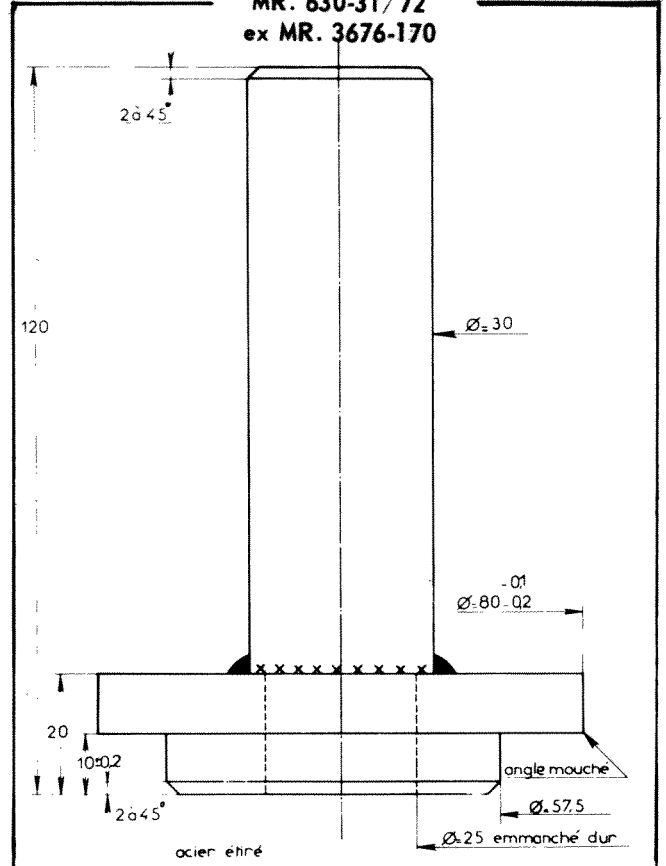

Manuel 583-2

MR. 630-64/23  
ex MR. 4114

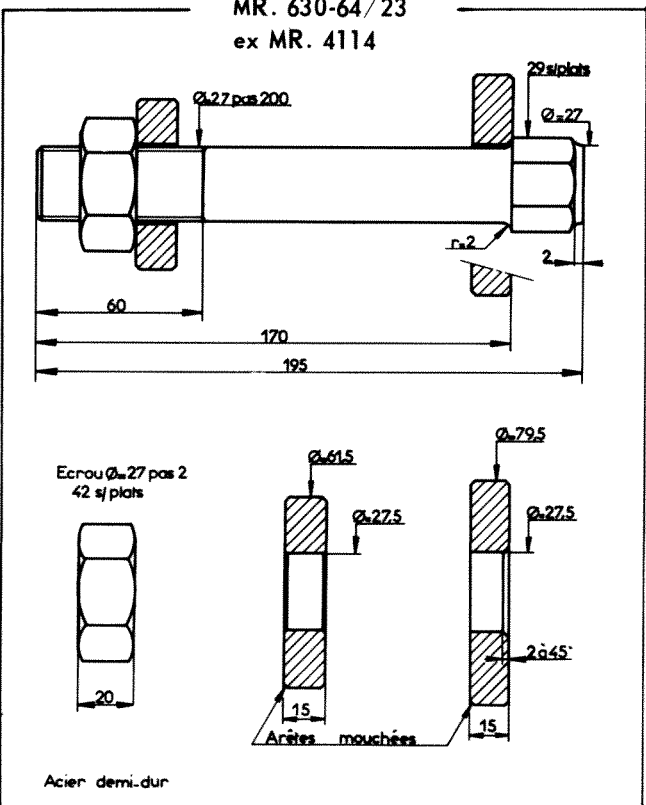

MR. 630-66/16  
ex MR. 4544

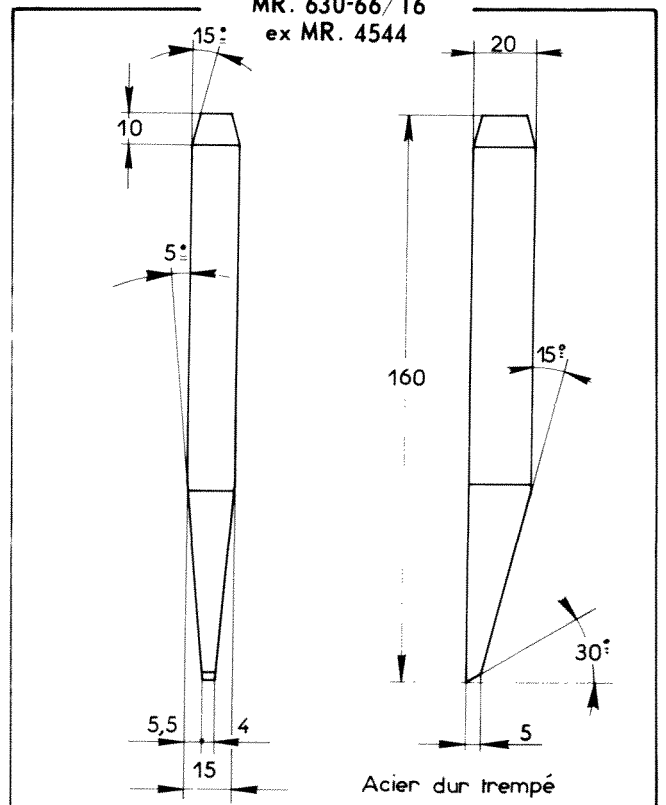

MR. 630-14/4  
ex MR. 3434-30

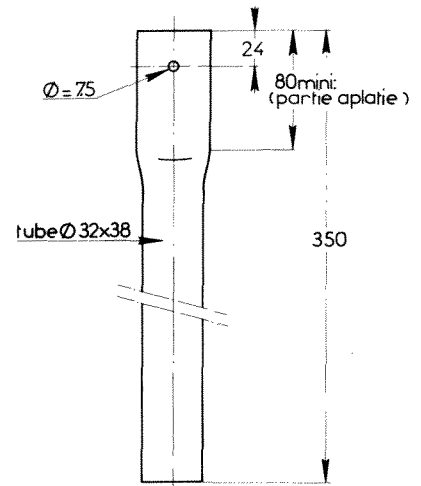
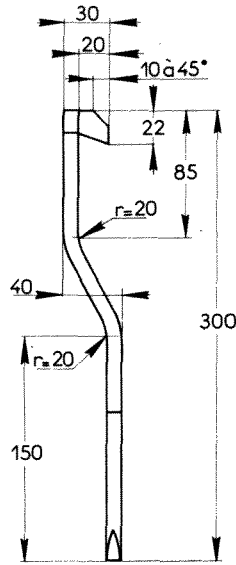
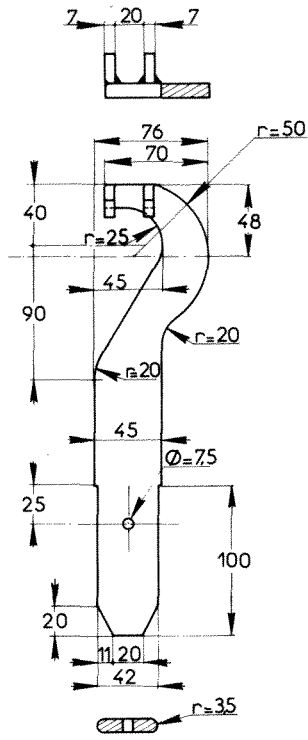

Acier 1/2 dur

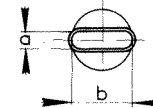

a x b doit admettre  
une section de  
42 x 10 libre

MR. 630-22/9a  
ex MR. 3404-50 a

1969-T bis

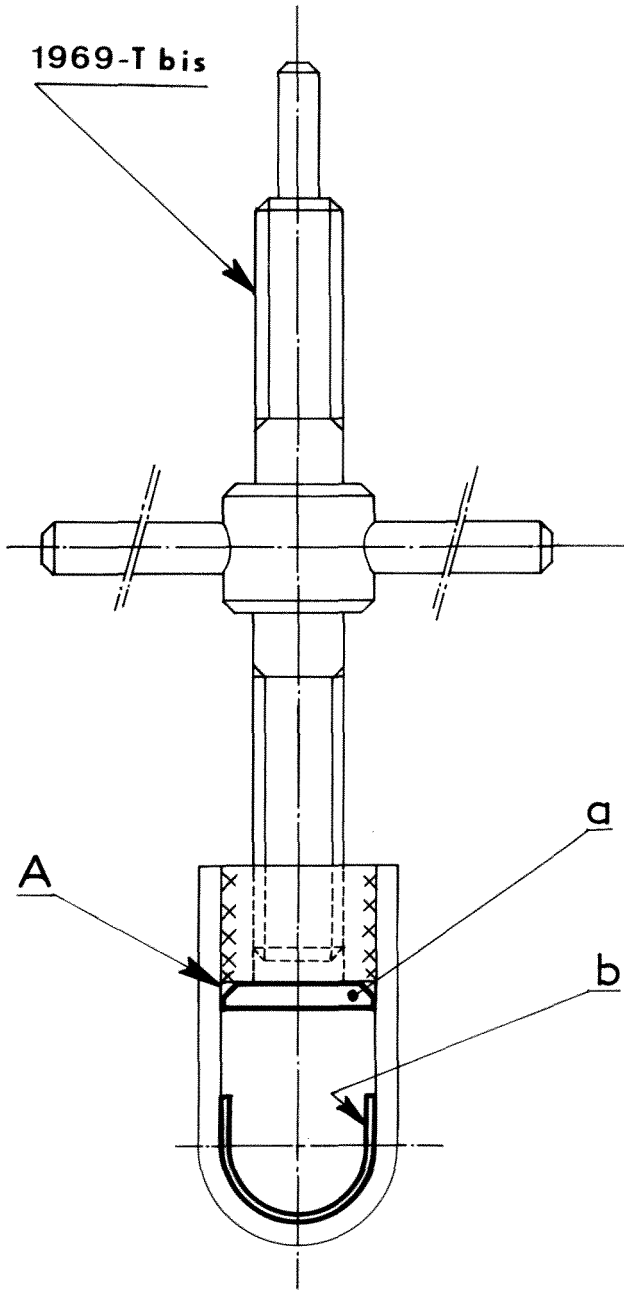

détail a

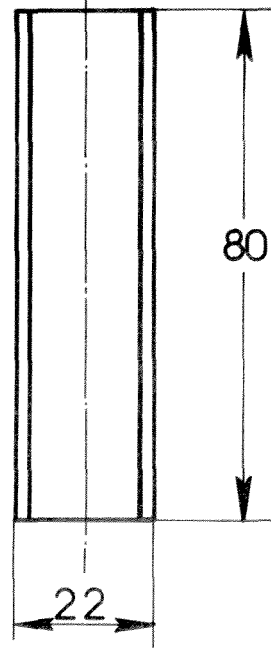
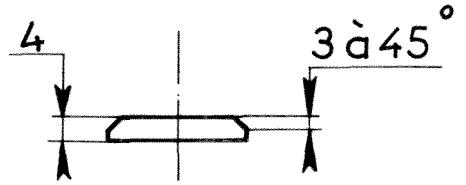

détail b

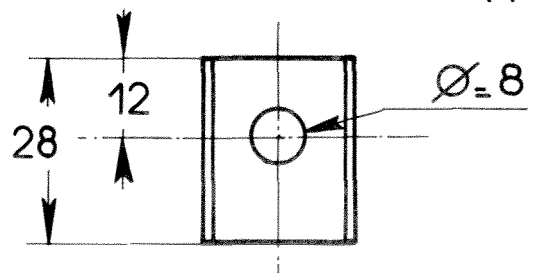
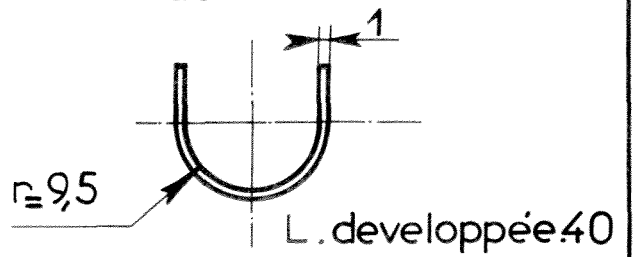

A: limer la soudure à l'intérieur de la chape si nécessaire

